

# Educación para la ciudadanía y la convivencia

## Ciclo Tres

(Quinto, Sexto y Séptimo):

Parceras y parceiros por la paz

(en 140 caracteres)



ALCALDÍA MAYOR  
DE BOGOTÁ D.C.

BOGOTÁ  
HUMANANA









# Educación para la ciudadanía y la convivencia



Ciclo Tres  
(Quinto, Sexto y Séptimo):  
Parceras y parceros por la paz  
(en 140 caracteres)

## **ALCALDÍA MAYOR DE BOGOTÁ SECRETARÍA DE EDUCACIÓN DEL DISTRITO**

### **Educación para la Ciudadanía y la Convivencia**

*Alcalde Mayor de Bogotá*  
Gustavo Francisco Petro Urrego

*Secretario de Educación*  
Oscar Sánchez Jaramillo

*Subsecretaria de Integración Interinstitucional*  
Gloria Mercedes Carrasco Ramírez

*Subsecretaria de Calidad y Pertinencia*  
Nohora Patricia Buriticá Céspedes

*Jefe Oficina Asesora de Comunicación y Prensa*  
Rocío Jazmín Olarte Tapia

*Directora de Participación y Relaciones  
Interinstitucionales y Gerente de Educación  
para la Ciudadanía y la Convivencia*  
Deidamia García Quintero

*Directora de Inclusión e Integración de Poblaciones*  
María Elvira Carvajal Salcedo

*Directora de Educación Preescolar y Básica*  
Adriana Elizabeth González Sanabria

*Director de Ciencias Tecnológicas y Medios Educativos (E)*  
Miguel Godoy Caro

*Directora de Bienestar Estudiantil*  
Mabel Milena Sandoval Vargas

### **Educación para la ciudadanía y la convivencia Ciclo Tres (Quinto, Sexto y Séptimo): Parceras y parceros por la paz (en 140 caracteres)**

#### **Equipo técnico de Educación para la Ciudadanía y la Convivencia**

*Coordinadora Planes Integrales de Educación  
para la Ciudadanía y la Convivencia – PIECC*  
Sandra Liliana León Girón

*Coordinadora Gestión del Conocimiento*  
Olga Lucía Vargas Riaño

*Coordinadora Equipo Territorial Ciudadanía y Convivencia*  
Andrea Cely Forero

*Coordinadora Respuesta Integral de Orientación Escolar – RIO*  
Juliana Ramírez Niño

*Coordinador Iniciativas Ciudadanas de  
Transformación de Realidades – INCITAR*  
Edwin Alberto Ussa

*Coordinadora Área Temática Ambiente*  
Gloria Diva Guevara

*Coordinadora Área Temática Cuidado y  
Autocuidado*  
Claudia Victoria Téllez

*Coordinadora Área Temática Derechos  
Humanos y Paz*  
Claudia Marieta Bermúdez

*Coordinadora Área Temática  
Diversidad y Género*  
Emily Johana Quevedo

*Coordinador Área Temática  
Participación Social y Política*  
Carlos Eduardo Trejos

**Revisión y edición  
de Contenidos – SED**  
Claudia Marieta Bermúdez Bolaños  
Tatiana Mahecha Vásquez

### **FEY ALEGRÍA DE COLOMBIA**

*Director Nacional*  
Víctor Murillo Urraca

*Coordinador Proyecto Educación  
para la Ciudadanía y la Convivencia*  
Jaime Benjumea Pamplona

*Autoría Fe y Alegría*  
Amanda J. Bravo Hernández

*Equipo de trabajo*  
Juan Fernando Prada Escobar  
William Fabián Sánchez Casallas

*Corrección de estilo*  
Claudia Patricia Vinueza Riveros

#### **Docentes participantes de la validación del material**

*IED Alfonso Reyes Echandía*  
José Fernando Dorado Bravo  
*IED Alfonso López Pumarejo*  
Andrés Vanegas  
*IED Antonio Baraya*  
Jaime Andrés Castañeda López  
*IED Arborizadora Alta*  
Liliana Gaitán Martínez  
*IED Brasilia-Usmé*  
Carolina Studerus Velasco  
*IED Brasilia-Usmé*

**Equipo  
Editorial**

Jaime Alberto Niño  
*IED Brasilia-Usmé*  
John H Rodríguez R  
*IED Brazuelos*  
Yolanda Cifuentes  
*CED Antonio José de Sucre*  
Elizabeth Magaly Niño Gutiérrez  
*CED Jacqueline*  
Adriana Roza Sánchez  
*CED Motorista*  
Alexandra López Cardona  
*CED Rural Mayoría*  
Cirley Torres García  
*IED Ciudad de Bogotá*  
Viviana Patricia Méndez  
*IED Ciudad de Bogotá*  
Alejandra Gutiérrez Sallen  
*IED Ciudad de Bogotá*  
Julie Andrea Rojas  
*IED Ciudadela Ed Bosa*  
Érika Carolina Forero  
*IED Veinte de Julio*  
Angélica Valencia Murillo  
*IED Alfredo Iriarte*  
Carmen Alicia Vargas Aguilar  
*IED Atanasio Girardot*  
Rosaly Jiménez Torres  
*IED Ciudad Bolívar*  
Martha C Arango F  
*IED Gustavo Rojas Pinilla*  
Martha Patricia Forero Camargo  
*IED José Félix Restrepo*  
Hammes Garavito  
*IED Rafael Delgado Salgado*  
María Angélica Rincón Palencia  
*IED República Dominicana*  
Luz Marina Herrera Rivera  
*IED Virgina Gutierrez de Pineda IED*  
Emilce Herrera Rodríguez  
*IED República de Colombia*  
Eduardo Julio Martínez Mesa  
*IED Ciudad de Bogotá*  
Deyandoris Vásquez Vargas  
*IED Monteverde*  
Silara Ospina Fonseca  
*IED O.E.A.*  
Hoovaldo Florez Vahos  
*IED Paulo Freire*  
Liliana Ortiz Cárdenas  
*IED Rural el Destino*  
Lidia Victoria Osorio  
*IED Rural Mochuelo Alto*  
María Ximena Ramírez Ramírez

*IED Costa Rica*  
Nancy Rodríguez Nivia  
*IED Débora Arango*  
Yamile Pedraza Velandía  
*IED Domingo Faustino Sarmiento*  
Julieta Rojas Chaves  
*IED Domingo Faustino Sarmiento*  
Claudia Fabiola Almanza V  
*IED Domingo Faustino Sarmiento*  
Clara Varela  
*IED Domingo Faustino Sarmiento*  
Dary Esperanza Alba  
*IED Domingo Faustino Sarmiento*  
Julieth Rojas  
*IED Domingo Faustino Sarmiento*  
Claudia Marcela Flórez  
*IED El rodeo*  
Martha Liliana Gutiérrez  
*IED El Salitre*  
María Esperanza Castillo Chaparro  
*IED Fabio Lozano Simonelli*  
Carlos Guillermo García Acosta  
*IED Fanny Mikey*  
Diana Bernal Cuellar  
*IED Fanny Mikey*  
Luz Esperanza Hidalgo  
*IED Floresta Sur*  
Isabel Moyano Rojas  
*IED Francisco de Paula Santander*  
Luis Alberto Gómez Jaime  
*IED Gustavo Morales Morales*  
Martha Lucía Henao Cifuentes  
*IED Gustavo Rojas Pinilla*  
Patricia Forero C  
*IED Francisco José de Caldas*  
Adriana Villota Aguillón  
*IED Heladio Mejía*  
Bárbara Otálora  
*IED Almirante Padilla*  
Jenny Marcela Manrique R  
*IED Atabanza*  
Neison Florez  
*IED Ciudad de Bogotá*  
Idaly Bejarano Bejarano  
*IED Cultura Popular*  
Angélica Rubio R  
*IED Débora Arango Pérez*  
Rosalba Romero  
*IED Débora Arango Pérez*  
Claudia Pontón  
*IED Eduardo Santos*  
Lida Yolima Cárdenas  
*IED Eduardo Santos*  
Nancy Parra R  
*IED El Porvenir*  
María Fernanda Medina  
*IED Integrado Fontibón*  
Patricia Cepeda Niño  
*IED Integrado Fontibón*  
Salin Polanía Polo  
*IED José Acevedo y Gómez*  
Marlon Arias Sánchez

*IED José Asunción Silva*  
Ángela Chicangana Ramírez  
*IED José Asunción Silva*  
Flor Elisa Roper Palacios  
*IED Juana Escobar*  
Yurany Andrea Malagón  
*IED La Amistad*  
Libia del Pilar Cubillos  
*IED Marcella*  
Martha Inés Rico Alon  
*IED Marruecos y Molinos*  
Luis Edilberto Novoa Leguizamón  
*IED Montebello*  
Ana Rita Roza Suarez  
*IED Tomás Carrasquilla*  
Doralía Gutiérrez  
*IED Francisco José de Caldas*  
Javier Cely Callejas  
*IED Francisco José de Caldas*  
Claudia Patricia Flórez  
*IED Jaime Pardo Leal*  
Orangel Devia Barrios  
*IED José Joaquín Castro*  
Diego Alejandro Navas  
*IED José Joaquín Castro*  
Jeymy Pachón Forero  
*IED José María Carbonel*  
Sandra Gullen  
*IED Julio Flórez*  
Andrea Buitrago  
*IED Kimy Pernía Domico*  
Jorge Enrique Girón  
*IED La Arabia*  
José Delgado  
*IED La Belleza*  
Diana María Zorrilla  
*IED La Belleza*  
Mireya Moreno Hernández  
*IED La Concepción*  
Ana Milena Rodríguez C.  
*IED La Merced*  
Clara Isabel Salas  
*IED La Merced*  
Daniel Antonio Abella  
*IED La Toscana*  
Jairo Infante Bonilla  
*IED La Victoria*  
Leonor Delgado Herrera  
*IED La Victoria*  
Mallivi Licet Nelo Rey  
*IED La Victoria*  
Norma Leidy Ramírez  
*IED León de Greiff*  
Benedicta Ávila de Giraldo  
*IED León de Greiff*  
Luz Mary Sánchez Rodríguez  
*IED Llano Oriental*  
Ruby Barahona Varela  
*IED Luis López de Mesa*  
Mauricio Pineda Ramírez  
*IED Manuel Cepeda Vargas*  
Ingrid Uruña Rivera

*IED Manuel Cepeda Vargas*  
Myriam Zambrano R  
*IED Manuel Cepeda Vargas*  
Oscar Daniel Jiménez Castañeda  
*IED Manuela Ayala*  
Oscar Mauricio Maldonado  
*IED Manuela Ayala*  
José Alejandro Rey  
*IED Marco Tulio Fernández*  
Olinta Martínez  
*IED Marruecos*  
José Alfonso Prieto  
*IED Minuto de Buenos Aires*  
Yeimy Carvajal Galindo  
*IED Minuto de Buenos Aires*  
Patricia Erazo  
*IED Nueva Esperanza*  
Fernández Fonseca  
*IED Patio Bonito II*  
Andrés Ortiz Botero  
*IED Policarpa Salavarrieta*  
Claudia Liliana Pulido  
*IED Porfirio Barba Jacob*  
Marcela Liliana Arévalo Piña  
*IED Porfirio Barba Jacob*  
Valery Julieth Rivera López (estudiante)  
*IED Porfirio Barba Jacob*  
Clara Inés López Garzón  
*IED Porfirio Barba Jacob*  
Omar Chaparro  
*IED Porfirio Barba Jacob*  
Adriana Daza Pacheco  
*IED República de Ecuador*  
Luz Patricia Sánchez Linares  
*IED Rufino José Cuervo*  
Marcela Hernández L  
*IED Saludcoop Sur*  
Martha Alexandra Useche  
*IED Saludcoop Sur*  
Andrea Giselle Contreras  
*IED Saludcoop Sur*  
Marcela Bohórquez Pinzón  
*IED Saludcoop Sur*  
Tania Arce Jaramillo  
*IED San Pedro Claver*  
Rosa Yamile Prieto Bogotá  
*IED San Pedro Claver*  
José Ferley Díaz Godoy  
*IED San Pedro Claver*  
Blanca Isabel Forero  
*IED Santa Luisa*  
Luis Alirio Castro Sánchez  
*IED Santa Luisa*  
Angélica Arévalo Ávila  
*IED Altamira suroriental*  
Andrea Mariño Chaparro  
*IED Dios Primera Infancia*  
Paola López W  
*IED Engativá*  
Arley Yamid López Rivera  
*IED La Concepción*  
Carlos Alberto Quiroz

*IED Las Violetas*  
Nicaela del Pilar Sánchez  
*IED Simón Bolívar*  
Adriana Quiroga  
*IED Simón Bolívar*  
Ricardo Guevara  
*IED Simón Rodríguez*  
María Cristina Arias Sanabria  
*IED Simón Rodríguez*  
Elsy Yaneth Riaño Abril  
*IED Tomás Rueda*  
Mary Luz Roa Ruiz  
*IED Tomás Rueda*  
Andrea Carol Blanco  
*IED Unión Europea*  
Lina Alexandra Bedoya  
*IED Villa Rica*  
Yineth Delgado  
*IED Villemar el Carmén*  
Martha Maritza Cortés Caro  
*IED Villemar el Carmén*  
Jenny Díaz  
*IED Vista Bella*  
Romelia Negret  
*IED Fabio Lozano Simonelli*  
Carlos Guillermo García Acosta  
*IED Porfirio Barba Jacob*  
Clara Inés López Garzón

## Equipo de arte

*Dirección de arte*  
María Fernanda Vinueza Riveros  
*Ilustración*  
Humberto Ruiz Angulo  
*Colaboración en color*  
Andrea Guzmán  
Julián Robayo  
Carlos Muños  
*Diseño y diagramación*  
María Fernanda Vinueza Riveros

Esta publicación hace parte del Convenio de Asociación 2543 de 2014, cuyo objeto es aunar esfuerzos para desarrollar la segunda fase de la caja de herramientas pedagógicas de educación para la ciudadanía y la convivencia, suscrito entre la Secretaría de Educación, CINEP y Fe y Alegría de Colombia.

ISBN 978-958-8878-73-7

Secretaría de Educación  
del Distrito

Bogotá, Marzo de 2015



EDUCACIÓN PARA LA CIUDADANÍA Y LA CONVIVENCIA





# Taller 6

## Reconstruyendo el edificio de mis/nuestros aprendizajes





# T.6



## Participación

La trama humana en sus múltiples caminos de constitución hace que en el momento preciso del aquí y el ahora de cada una(o) debemos tener la posibilidad de desarrollar todas las capacidades con que contamos, y que constituyen la integralidad humana, que en cada persona es un acumulado de la adaptación de la especie y la exigencia del contexto y el momento histórico. De ahí que decimos que es necesario buscar de qué manera garantizamos que ellas sean desarrolladas en todos los humanos como precondition de democracia, justicia, libertad e igualdad. Si algo en algún lugar no permite, inhibe o limita el desarrollo de las capacidades, es un atentado no contra esa persona, sino con la especie. Marco Raúl Mejía (Mejía, 2014b, p. 3)

## ¿Qué debemos tener en cuenta para orientar este taller?

En el documento PECC se apunta a la incorporación de la actividad evaluativa en el proceso de educación para la ciudadanía y convivencia, mencionando que:

La estructuración de los cambios esperados por el PECC responde a tres ámbitos que deben ser considerados en el proceso evaluativo: cambios en los individuos, cambios en las Instituciones Educativas, y cambios en los entornos de las Instituciones Educativas.

(...) [la] naturaleza multidimensional de la ciudadanía significa que las transformaciones ciudadanas suceden en la interacción entre tres dimensiones: individual, societal y sistémica (...). Los ámbitos en la evaluación



propuestos facilitan la relación de los cambios esperados con las potenciales transformaciones de la ciudadanía en sus tres dimensiones.

(...) de acuerdo con la visión holística de la ciudadanía y la convivencia, los cambios en cualquier ámbito (individual, institucional o entorno) afectan a todas las dimensiones donde sucede la ciudadanía; en este sentido, al proponer acciones transformadoras en cualquiera de las dimensiones, se espera que tengan efectos sobre los diferentes ámbitos.

**[Los] cambios en los individuos.** Tendrán como referencia las seis capacidades ciudadanas esenciales definidas por el PECC[:] (...) una capacidad ciudadana esencial es entendida como un conjunto de conocimientos, actitudes, habilidades y motivaciones que desarrollan el potencial para conocerme, conocer mi contexto, imaginarme su transformación y actuar con otros para transformarlo. La concepción de las capacidades reconoce al ser humano como ser integral; físico, cognitivo afectivo y espiritual, y engloba la relación del individuo con los 'otros' y con su contexto vital. (SED, 2014a, pp. 37-38)

Durante este taller promoveremos que los niños y las niñas integren los aprendizajes de cada uno de los anteriores talleres, y los conecten con su forma de ser y estar en el mundo. Pretendemos lograr este propósito a través de una autoevaluación, la cual entendemos como:

- “(...) el proceso donde el alumno valoriza su propia actuación. Lo anterior le permite reconocer sus posibilidades, limitaciones y cambios necesarios para mejorar su aprendizaje [y]
- emitir juicios de valor sobre sí mismo en función de ciertos criterios de evaluación o indicadores previamente establecidos;
  - (...) estimular la retroalimentación constante de sí mismo y de otras personas para mejorar su proceso de aprendizaje;
  - participar de una manera crítica en la construcción de su aprendizaje. (Inacap, s.f.)” (SED, 2014d, p. 159)

Para este taller, participaremos de la autoevaluación tanto las personas mediadoras de aprendizajes como el conjunto de estudiantes, desde la perspectiva de fortalecer este proceso de una manera integral. Por un lado, promoveremos una mirada de autodescubrimiento, de identificación de las maneras en que mejor aprendemos y desarrollamos las capacidades ciudadanas y de crítica y autocrítica a los ejercicios realizados con un sentido optimista y práctico. Por otro, encontraremos cómo podemos mediar mejor con los distintos estilos de aprendizaje que existen en el grupo. Ello debe aportar algunos de los elementos necesarios para el fortalecimiento personal en medio de los grupos humanos en que vivimos y desarrollar nuestras prácticas en búsqueda de la excelencia de nuestra acción y de lo que proyectemos en los campos de nuestro propio interés.



La analogía aquí es la “reconstrucción del edificio” de nuestros aprendizajes, pero bien puede ser un rompecabezas u otra que se considere pertinente desde nuestra propia experiencia o desde las necesidades específicas del grupo con el que trabajamos.

## Objetivo del taller

- ❁ Realizar un balance de aprendizajes, fortaleciendo la capacidad de participación.

## Elaboraciones en el proceso de aprendizaje

- ❁ Cartelera elaborada por los grupos con la información organizada de los talleres realizados (del de apertura al taller 5)
- ❁ Formatos diligenciados por cada participante para la evaluación/valoración del desarrollo de capacidades –y los formatos desglosados correspondientes–
- ❁ Coreografías de expresión corporal creativa sobre las seis capacidades trabajadas
- ❁ Formato ¿Qué quisiéramos mejorar? diligenciado
- ❁ Improvisaciones colectivas de expresión de aprendizajes en los talleres
- ❁ Felicitaciones elaboradas para sus compañeras y compañeros y para sí mismas o sí mismos (actividad de cierre)
- ❁ Narraciones personales de cierre sobre sus vivencias a lo largo de la unidad I
- ❁ Caleidociclo coloreado
- ❁ Fotos o grabaciones de video de los diferentes momentos de trabajo del taller
- ❁ Apuntes tomados en el taller, consignados en cuadernos físicos o virtuales; portafolios
- ❁ **Formato de satisfacción con el taller (herramienta I)** diligenciado

## Duración del taller

2 horas aproximadamente, sin contar el tiempo de trabajo en la sección de ejercicios prácticos de ciudadanía entre taller y taller.





## Sobre de herramientas



Herramientas 1, 2A, 2B, 4A, 4B, 7, 8, 9, 10A, 10B y 11

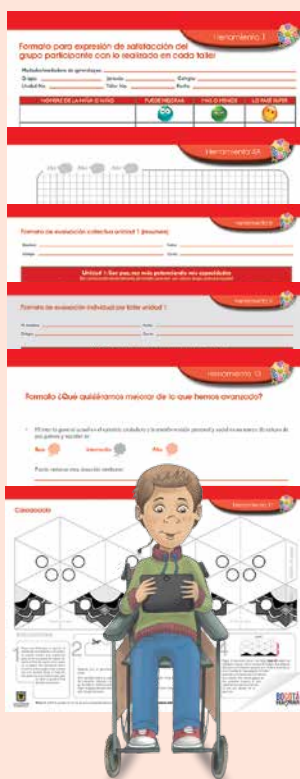

## Materiales de apoyo

- ❁ Formato para la expresión de satisfacción de niñas y niños participantes en el taller para fotocopiar – Herramienta 1
- ❁ Afiche del personaje Nicolás armado en el taller de apertura – Herramientas 2A y 2B
- ❁ Hojas de portafolio – Herramientas 4A y 4B
- ❁ Formato para integración de información sobre los talleres de la unidad 1 – Herramienta 7
- ❁ Formato de resumen de autoevaluación de la unidad 1 – Herramienta 8
- ❁ Formato de evaluación individual por taller de la unidad 1 – Herramienta 9
- ❁ Formato ¿Qué quisiéramos mejorar? – Herramientas 10A y 10B
- ❁ Caleidociclo – Herramienta 11
- ❁ Cuaderno de notas (cada niña y niño)
- ❁ 14 Pliegos de papel kraft o papel de papelógrafo
- ❁ 7 cartones del tamaño de un pliego de papel de papelógrafo
- ❁ Papel de papelógrafo, marcadores de distintos colores, cinta.
- ❁ Proyector de diapositivas
- ❁ Dispositivo que grabe video y tome fotos
- ❁ Equipos tecnológicos personales (portátiles, tablets, teléfonos inteligentes): opcional
- ❁ Hojas en blanco para distribuir a todo el grupo participante
- ❁ Hojas de papel tamaño carta horizontal divididas en 3 partes, cada una con los siguientes encabezados: paz es... justicia es... equidad es...

## Desarrollo de la experiencia



### La casa de todas y todos

Invitamos al grupo a disponer el salón para dibujar los círculos concéntricos que simbolizan las tres



dimensiones y a ubicarse de pie, todo el grupo, en el círculo interno que corresponde a la dimensión individual, mirando al frente hacia afuera. Caminamos dando la vuelta al círculo y comentamos que en este taller haremos una **autoevaluación** de lo que hemos trabajado hasta el taller anterior. Les pedimos pensar en la simbología de ponerse en círculo, pegándose unas al lado de otros, pero dándose la espalda y mirando al frente, hacia los otros círculos que representan las otras dimensiones –societal y sistémica– de la casa de todas y todos.

Luego de un par de minutos, les pedimos darse vuelta en el círculo para que puedan verse unas a otros, tomarse de las manos y pensar en lo que ello representa. Seguidamente, invitamos a compartir brevemente aquello que sintieron y pensaron en este ejercicio y que opinen acerca de esta manera de iniciar los talleres.



Retomamos con el grupo los acuerdos de convivencia, en especial recordamos la forma cómo haremos uso del **poder de la palabra**, cuidando nuestros cuerpos y emociones y el de nuestras compañeras y compañeros en todas las intervenciones, y cuidando también los momentos de uso de los aparatos tecnológicos para tener un mejor clima de aprendizaje.



### **Le contamos a Nicolás lo que aprendimos:**

Ubicamos el **afiche armado de Nicolás (herramienta 2A y 2B)** en un lugar del espacio donde estamos trabajando y a continuación, organizamos cinco o seis grupos. Les pedimos que escriban rápidamente en una hoja los tres principales aspectos que aprendieron del taller anterior y que pasen de inmediato a colocar sus hojas en el muro al lado de Nicolás.

Hacemos una lectura de sus contenidos, resaltando las coincidencias y complementando según consideremos oportuno.



### Presentamos el trabajo que nos encargó Nicolás

*Al azar, seleccionamos dos o tres niñas y niños para que expongan los resultados del trabajo que dejó Nicolás, muestren los afiches o carteleras elaborados sobre las luchas por la defensa del medio ambiente con las cuales se identifican o se quieren comprometer, sus motivaciones o razones y las acciones con las que han pensado mostrar ese compromiso. Hacemos comentarios resaltando las maneras prácticas cotidianas con las que se puede contribuir a las grandes causas ambientales y que lo importante luego de haberlas pensado es realizarlas de manera continua y permanente.*

*Preguntamos por quienes hayan leído o visto una versión audiovisual del cuento El Principito para que nos compartan lo que agregaron al mismo incorporando los temas trabajados en el taller 5.*

*Igualmente, preguntamos por quienes hayan hecho un seguimiento a su cadena de actos de paz y lo que hayan observado que sucedió o está sucediendo a partir de ello.*

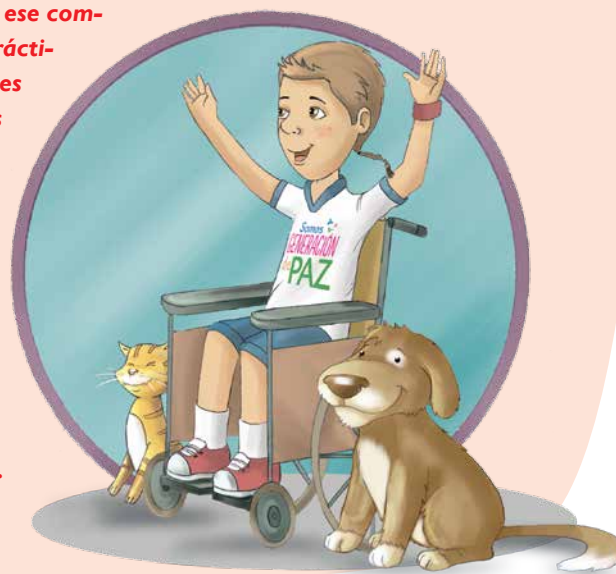

#### Inicio

Comentamos que hoy, por ser el taller que corresponde al ejercicio de evaluación/valoración del proceso de la unidad I, y de cara a la reconstrucción de nuestros aprendizajes, habrá necesidad de fotografiar y grabar parte de las actividades que realicemos, para lo cual se solicita su aprobación. Se menciona explícitamente que este material es estrictamente para uso interno y no será publicado o difundido por ningún medio impreso o digital sin su consentimiento y el correspondiente permiso de las personas adultas que responden por ellas y ellos. Esto, con el fin de salvaguardar la integridad personal de quienes estamos participando.



Invitamos al grupo a asumir este último espacio de la unidad I como una posibilidad de entretelar los distintos momentos de nuestra mutua experiencia de formación como una posibilidad de consolidar todo lo que hemos vivido y de encontrar el sentido al nombre de esta unidad “Soy paz, soy más, potenciando mis capacidades”, que en esta ocasión será la pregunta transversal que iremos respondiendo a través de las actividades que realizaremos.

Transcribimos en una cartelera, en el pizarrón o de manera digital, el cuadro que presentamos más adelante (adaptado de SED, 2014d, p. 163). Luego organizamos cinco grupos (o seis, si queremos que también se valore el taller de apertura), distribuyéndoles al azar uno de los talleres realizados, y se les entrega un pliego de papel (o los que sean necesarios) para completar los aspectos más importantes de los contenidos solicitados. Para ello pueden recurrir a sus notas tomadas en el cuaderno físico o digital, en especial la sección referida a contarle a Nicolás los aprendizajes de los talleres anteriores. La tabla que sigue se entrega con fines de organización de la información (**herramienta 7, encuéntrala en el sobre de herramientas**), y una vez completado, se exhibirá en una pared de la sala donde se esté realizando el taller.

Tabla 7. Formato para integración de información sobre los talleres de la unidad I

Grupo integrado por: \_\_\_\_\_

Fecha: \_\_\_\_\_

	Información o datos: a) importantes, b) interesantes sobre las capacidades y la cultura de paz	Valores y asuntos éticos que aportan a una cultura de paz	“Herramientas” o recomendaciones prácticas que ayudan a construir relaciones de paz	Emociones-sentimientos, motivaciones que podemos fortalecer para tener disposiciones internas hacia la paz
Contenidos de la unidad I Taller: _____ Capacidad: _____				
Lo que más nos gustó (o impactó)				
Lo que necesitamos reforzar				
Lo que nos quedó faltando				

Fuente: elaboración propia



Para el momento de compartir los trabajos, sugerimos que voluntariamente una o dos personas del grupo pasen a ayudarnos para la grabación audiovisual y las fotos de esta actividad.

### **Expresión corporal... Danzo con mis sentidos reconociendo mis capacidades**

Invitamos al grupo a situarse en diferentes espacios en el salón, de tal manera que el entorno inmediato a sus cuerpos quede libre. Les pedimos hacer un ejercicio de movimiento corporal en el mismo sitio que permita soltar las extremidades, brazos, piernas, pies, manos, cuello y cabeza. Moveremos cada parte en forma de zig-zag muy lentamente permitiendo “soltar” y relajar nuestro cuerpo.

Recordamos las cinco capacidades y temáticas que abordamos en los talleres anteriores:

- ❁ Participación (Taller de apertura)
- ❁ Identidad (Soy porque somos)
- ❁ Sensibilidad y manejo emocional (Sintonizamos la señal emocional)
- ❁ Dignidad y derechos (La ira justa y el dolor ajeno me invitan a buscar justicia)
- ❁ Deberes y respeto por los derechos de los y las demás (Miro a las y los demás con ojos de paz y solidaridad)
- ❁ Sentido de la vida, el cuerpo y la naturaleza. (La naturaleza también reclama justicia y equidad)

A continuación podemos colocar música de tipo electrónica (o más dinámica) que mantenga una secuencia, e invitamos al grupo a realizar un paso o movimiento espontáneo que exprese aquello que nuestro cuerpo siente cuando se menciona cada una de las capacidades esenciales. Por lo tanto, se deberán crear seis movimientos distintos correspondientes a cada capacidad, los cuales ensayaremos al ritmo de la música. Luego pedimos conformar pequeños grupos y realizar coreografías sencillas que integren los pasos. Explicamos que este momento de integración y consolidación de movimientos hace referencia también a la capacidad de participación, en el sentido de “ser parte, tomar parte y sentirse parte” (SED, 2014a, p. 26) de un proceso.

Finalizado este ejercicio, hacemos con el grupo un recorrido por las carteleras y comentamos las maneras en que hemos vivido los talleres de aprendizaje de las seis capacidades como condición fundamental para ser agentes de paz promoviendo acciones de justicia y equidad, fin último de nuestro proceso de formación.



### Actividad central

#### **Autoevaluamos nuestros aprendizajes y participación**

Señalamos que para esta actividad cada participante puede ubicarse en el lugar de la sala que prefiera, y si las condiciones lo permiten, incluso pueden ir fuera de ella, pero deben volver en el tiempo establecido. Entregamos a cada niña o niño seis formatos de revisión sobre sus aprendizajes de las capacidades ciudadanas. Pueden llevar lápices de distintos colores o si lo prefieren, dejar los materiales y emplear sus dispositivos tecnológicos con los programas que les permitan visualizar el proceso formativo vivido, organizar los elementos del aprendizaje adquirido y valorar su participación en él.

Mencionamos que un primer aspecto a considerar es que ninguna autoevaluación puede tener los mismos resultados de otra persona, porque todas y todos somos diferentes, por lo tanto, no tiene sentido la comparación con otras u otros, pues no es equivalente. Pero sí podemos ponernos un punto personal de comparación; por ejemplo, en el momento actual hemos cambiado en relación con la manera como éramos el año anterior y más atrás.

Para poner un punto inicial a este proceso vivido, tomamos una hoja en blanco y la dividimos en dos columnas. En la primera columna respondemos a la pregunta: ¿Cuál(es) era(n) mi(s) expectativa(s) en relación con esta propuesta de formación para el ejercicio ciudadano? Escribimos una lista sobre lo que esperábamos de la unidad I: *Soy paz, soy más potenciando mis capacidades*. Más adelante en el taller, les pediremos colocar en la segunda columna si esas expectativas se cumplieron o no.

Les solicitamos también que cada persona revise: ¿qué hice?, ¿qué sentí? y ¿qué aprendí? en el proceso formativo llevado a cabo sobre las capacidades ciudadanas de participación, identidad, dignidad y derechos, deberes y respeto por los derechos de los y las demás, sentido de la vida, el cuerpo y la naturaleza, sensibilidad y manejo emocional desde el taller de apertura al taller 5, tomando como referencia lo expresado por el PECC en cuanto a que:

[U]na capacidad ciudadana esencial es entendida como un conjunto de conocimientos, actitudes, habilidades y motivaciones que desarrollan el potencial para conocerme, conocer mi contexto, imaginarme su transformación y actuar con otros para transformarlo. La concepción de las capacidades reconoce al ser humano como ser integral; físico, cognitivo, afectivo y espiritual, y engloban la relación del individuo con los “otros” y con su contexto vital. (SED, 2014a, p. 37)

Podemos apoyarnos en el siguiente **esquema resumen (herramienta 8, encuéntralo en el sobre de herramientas)** para organizar nuestras reflexiones:



Tabla 8. Formato de resumen de autoevaluación de la unidad I

Nombre: \_\_\_\_\_ Fecha: \_\_\_\_\_

Colegio: \_\_\_\_\_ Curso: \_\_\_\_\_

<b>Unidad I: Soy paz, soy más potenciando mis capacidades</b>						
Eje: construcción de condiciones personales para vivir una cultura de paz, justicia y equidad						
	<b>Taller de apertura: Capacidad: Participación</b>	<b>Taller 1: Capacidad: identidad</b>	<b>Taller 2: Capacidad: Sensibilidad y Manejo emocional</b>	<b>Taller 3: Capacidad: Dignidad y Derechos</b>	<b>Taller 4: Capacidad: Deberes y respeto por los derechos de los demás</b>	<b>Taller 5: Capacidad: sentido de la vida, el cuerpo y la naturaleza</b>
Qué hice						
Qué sentí						
Qué aprendí en:						
–Información y conocimientos						
–Valores y actitudes						
–Emociones, sentimientos y motivaciones						
–Herramientas, aspectos y prácticos						
Lo que más me ayudó a aprender (dentro del taller y fuera del taller)						

Fuente: elaboración propia



El esquema anterior lo desglosamos preparando el **formato de evaluación individual por taller de la unidad I (herramienta 9, encuéntralo en el sobre de herramientas)** para que podamos emplearla de manera separada y también recopilarla con las de los otros talleres, a manera de cuadernillo.

Tabla 9. Formato de evaluación individual por taller de la unidad I

Mi Nombre: \_\_\_\_\_ Fecha: \_\_\_\_\_  
 Colegio: \_\_\_\_\_ Curso: \_\_\_\_\_

<b>Unidad I: Soy paz, soy más potenciando mis capacidades</b> Eje: construcción de condiciones personales para vivir una cultura de paz, justicia y equidad	
	TALLER _____: _____ CAPACIDAD: _____
Qué hice	
Qué sentí	
Qué aprendí/aprendimos en términos de: –Información y conocimientos, –Valores y actitudes, –Emociones, sentimientos y motivaciones, –Herramientas y aspectos prácticos	
Lo que más me ayudó a aprender (dentro del taller y fuera del taller)	

Fuente: elaboración propia





Aclaremos que por razones didácticas, en los talleres se ha hecho énfasis en alguna de las capacidades, pero con seguridad todas las otras también han estado presentes a lo largo de los ejercicios, por lo que es posible que nuestros aprendizajes no se hayan producido exactamente en el taller dedicado a las mismas, sino en los otros talleres, y aun, en otros momentos por fuera de ellos. Por ello es importante valorar también qué hizo que se incorporaran a nuestro repertorio personal esos aspectos que debemos tener en cuenta para nuestras acciones ciudadanas.

Asimismo, como en todo aprendizaje, en este campo de la ciudadanía y la convivencia proponemos revisar los componentes informativos y de conocimientos recibidos o encontrados, los valores, actitudes, aspectos éticos implicados, las herramientas o aspectos prácticos que nos ayudan a materializar las capacidades ciudadanas y nuestras vivencias afectivas y emocionales que motivan nuestra acción en relación con las mismas.

Sugerimos tener presente en esta autoevaluación el nombre de esta unidad I: Soy paz, soy más, potenciando mis capacidades, por ser el eje de trabajo alrededor del cual se han tejido las capacidades ciudadanas, esto es, para buscar construirnos en una cultura de paz, mirando componentes de justicia y equidad en nuestros entornos personales y sociales.

### **Construyendo el edificio de mis-nuestros aprendizajes**

Previamente hemos previsto materiales sencillos para hacer maquetas de tamaño mediano, entre ellos, los siguientes o sus equivalentes en otros materiales: catorce pliegos de papel de papelógrafo pegados sobre cartón (a la manera de un panel) donde escribiremos el nombre de cada taller realizado (incluido el que está en curso), deben estar cortados de manera que puedan engarzarse entre sí para tener una estructura semejante a la que se muestra a continuación o que puedan mantenerse estables verticalmente de alguna otra manera:

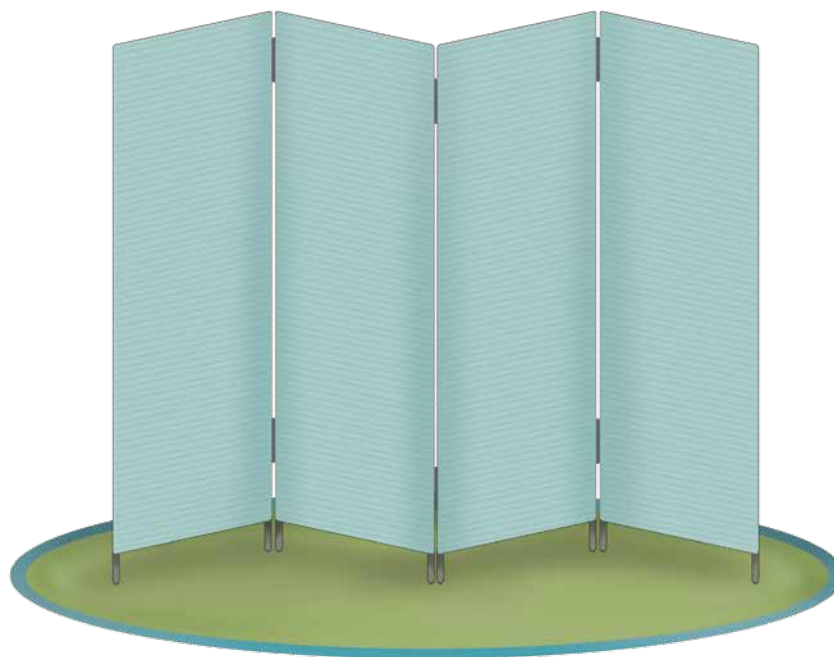



Cada hoja media carta donde están consignados los aspectos de nuestros aprendizajes será un “ladrillo” en las paredes de nuestra edificación que representa los talleres realizados. Al terminar de preparar los contenidos solicitados, vamos colocándolos uno al lado del otro en los paneles, llenándolos por lado y lado. Pedimos luego algunas participaciones para contar qué hicieron, qué sintieron, qué aprendieron y qué fue lo que más les ayudó en sus aprendizajes. Continuamos de manera ágil por todos los talleres y dejamos pendiente el panel del taller en curso para completarlo al finalizar la jornada. Con los paneles vamos organizando una estructura circular de tipo maloka abierta que permita ver los contenidos de los paneles.



Seguidamente, les entregamos tres tiras de papel (una hoja de papel tamaño carta apaisada dividida en tres partes) y marcadores para que escriban una palabra que asocien con los siguientes términos: Paz es...; Justicia es...; Equidad es... Deben unir todas las palabras asociadas con cada término para que queden como una cinta larga y colocarlas de manera que rodeen los paneles por fuera. Les invitamos a intervenir para comentar acerca de lo que representa para ellas y ellos este ejercicio. Comentamos que esta construcción no está acabada y que la continuaremos a lo largo del módulo.



Nos aseguramos de que se hagan registros fotográficos y de video de lo trabajado.

Sugerimos hacer aquí un alto y acordar con el grupo otro momento para compartir los resultados de las actividades siguientes.

## Segundo momento

### **Autoevaluación/autovaloración de mi participación**

Seguidamente, les solicitamos retomar su lista individual de expectativas iniciales en relación con el trabajo en esta unidad I, y en la segunda columna escribir cuál(es) de ellas se cumplió/cumplieron o no y en qué medida (mucho, suficiente, poco, nada), o si sus expectativas se modificaron a medida que se desarrollaron los talleres. Podemos colocar también qué sucedió para que esas expectativas cambiaran.

Luego pueden mostrar el nivel de satisfacción alcanzado con estos resultados colocando la simbología siguiente:



A continuación pedimos un ejercicio de pensamiento crítico aun cuando estén completamente satisfechas o satisfechos con lo que hicieron hasta aquí: ¿qué quisiéramos mejorar de lo que hemos avanzado?

### **Autovaloración del propio esfuerzo**

Terminado el ejercicio anterior, invitamos a valorar o apreciar el propio esfuerzo y el interés e intención en la construcción de nuestros aprendizajes ciudadanos que buscan transformar realidades. Sugerimos hacer esta



mirada desde una perspectiva optimista, esto es, que la situación actual que percibimos, aun cuando sea de gran debilidad, es transitoria y podemos superarla aplicando nuestro esfuerzo y creatividad.

Unas preguntas que pueden ayudarnos en esta tarea podemos encontrarlas en el **formato ¿Qué quisiéramos mejorar?** (herramientas 10A y 10B, encuéntralo en el sobre de herramientas):

## Formato ¿Qué quisiéramos mejorar?

- Mi interés general en este momento sobre el ejercicio ciudadano y la transformación personal y social en un marco de cultura de paz, justicia y equidad es:

Bajo  Intermedio  Alto 

Puedo mejorar esta situación mediante:

---

---

---

---

- Señalo al menos tres temas abordados en los talleres que me interesan mucho y voy a seguir profundizando:

---

---

---

---

- Mi esfuerzo personal para satisfacer mis expectativas iniciales durante los talleres ha sido:

Bajo  Intermedio  Alto 



Puedo mejorar esta situación mediante:

---

---

---

---

- La persona mediadora de aprendizajes en ciudadanía y convivencia ha sido clave para mí en:

---

---

---

---

- Comento alguna(s) intervención(es) de mis compañeras y compañeros que han contribuido a mis aprendizajes sobre la cultura de paz, justicia y equidad:

---

---

---

---

- Lo que necesito fortalecer para aprovechar al máximo este proceso formativo en ciudadanía y convivencia con paz, justicia y equidad es:

---

---

---

---

- La experiencia con los talleres de esta unidad \_\_\_\_ me ha servido:

Poco



Mucho





Y puedo verlo en:

---

---

---

---

- Señalo mi balance personal del desarrollo de mis capacidades ciudadanas esenciales (cambios en mis conocimientos, actitudes, valores, motivaciones y habilidades que me permiten conocerme, conocer mi contexto, imaginarme su transformación y actuar con otros para transformarlo) coloreando el recuadro con la frase con la cual me siento más identificada o identificado:



A continuación, realizamos nuestro proceso de autoevaluación en **el caleidociclo (herramienta 11, encuéntrala en el sobre de herramientas)**.





## Cara de la unidad 1 del caleidociclo armado al final del módulo

Espacio para la  
autoevaluación

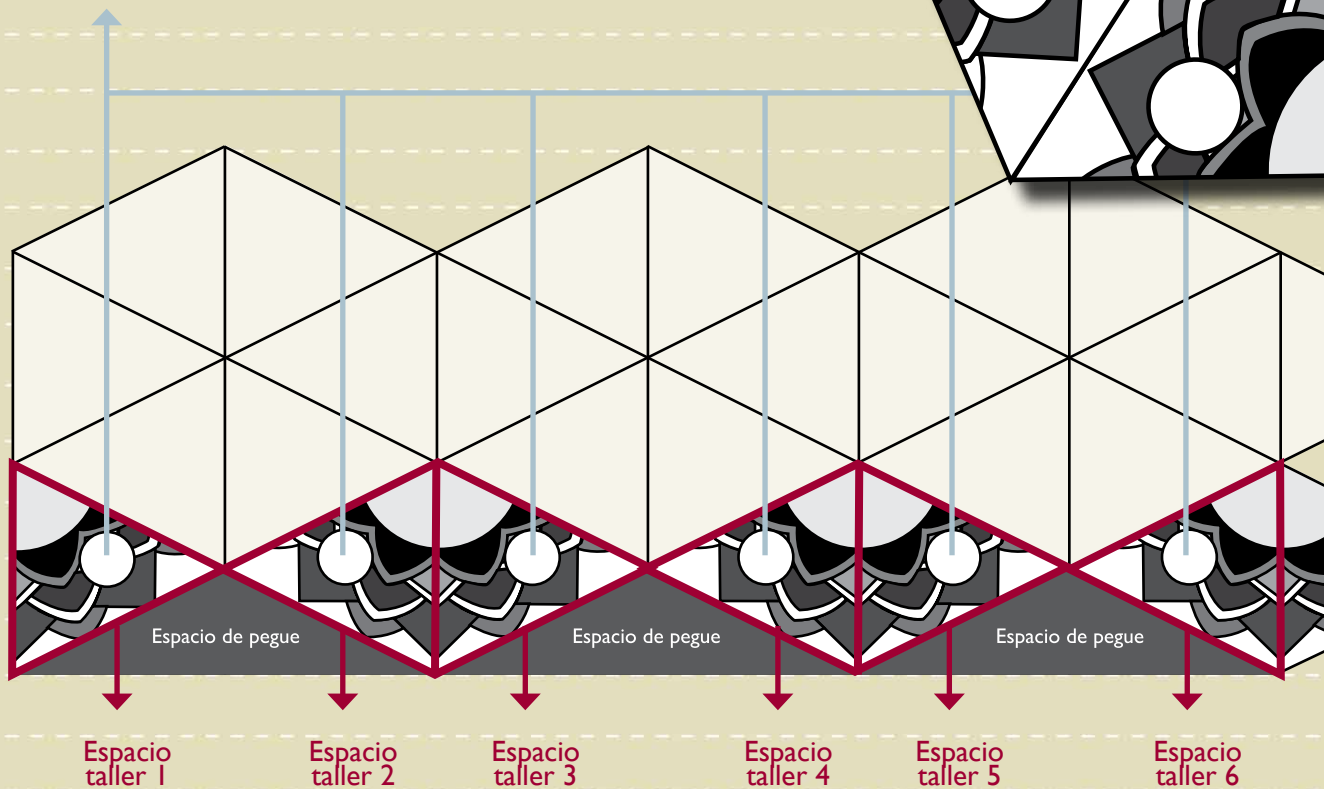

Seguidamente, repartimos a cada niña y niño la fotocopia del caleidociclo que viene con el módulo. A continuación, les pedimos observar que el caleidociclo tiene demarcados unos espacios determinados para cada taller que pueden personalizar a su gusto respetando el círculo que siempre va a corresponder a la *autoevaluación*. La valoración se marcará según los colores que se presentan a continuación:





**Estoy feliz:** me siento muy fortalecida o fortalecido en este campo, y coloreo con marcador o lápiz de color naranja la figura correspondiente a cada taller donde sienta que efectivamente he logrado este nivel.



**Me es indiferente:** creo que he avanzado algo, pero no es significativo, y coloreo con marcador o lápiz de color verde la figura correspondiente a cada taller donde sienta que efectivamente he logrado este nivel.



**Me siento triste:** me falta mucho por avanzar, y coloreo con marcador o lápiz de color azul la figura correspondiente a cada taller donde sienta que efectivamente he logrado este nivel.

Los colores propuestos son solo una sugerencia. En plenaria, si queremos, podemos cambiar el significado de los colores para hacer nuestra autoevaluación.

Solo deben utilizar la primera fila demarcada como se muestra en la página 148 porque cuando concluyan cada una de las dos unidades restantes tendrán la posibilidad de volver a evaluar sus avances.

Les recomendamos cuidar mucho el caleidociclo a lo largo de todo el módulo porque solo se entregará uno y lo utilizarán al terminar cada unidad. Pueden acordar aquí la manera en que los guardarán para que no se pierdan o estropeen.

El caleidociclo tiene unas instrucciones para su armado que podrán realizar al final del módulo una vez hayan coloreado la totalidad de los espacios correspondientes a cada unidad. Si estas instrucciones no son suficientes, pueden recurrir al video en Youtube recomendado en la sección Aprendamos más (página 356).

Para cerrar esta parte del proceso, les solicitamos ubicar las contribuciones de nuestra persona mediadora y compañeras y compañeros del grupo en nuestros aprendizajes, y pensar en una forma de expresar nuestro agradecimiento por ello.



### Reconstrucción de saberes

Para esta parte del taller, nos aseguramos de tener los equipos y el apoyo que consideremos necesario para la grabación audiovisual y las fotos.

#### **Teatro de la improvisación: del sentir al actuar**

Organizamos siete grupos y les distribuimos al azar los siguientes nombres de talleres, solicitándoles tener en cuenta los aprendizajes vistos en cada uno:

*En el taller de apertura:* Introducción al módulo

*En el taller 1:* Soy porque somos

*En el taller 2:* Sintonizamos la señal emocional

*En el taller 3:* La ira justa y el dolor ajeno me invitan a buscar justicia

*En el taller 4:* Miro a las y los demás con ojos de paz y solidaridad

*En el taller 5:* La naturaleza también reclama justicia y equidad

*En el taller 6:* Reconstruyendo el edificio de mis/nuestros aprendizajes

Enseguida damos la instrucción de que tendrán 60 segundos para improvisar la expresión en una situación de transformación aquello que sintieron y aprendieron del taller asignado. Terminado el tiempo, reunimos a todas y todos en un círculo, separando los grupos para que no puedan puntualizar detalles y pasamos de manera aleatoria a los grupos para representar rápida y ágilmente aquello que pudieron preparar. Grabamos las presentaciones.

Retroalimentamos haciendo énfasis en los logros identificados que fortalecen las transformaciones en la dimensión individual. A continuación, pedimos un comentario especial al conjunto de participantes acerca de su fortalecimiento en la expresión corporal, esto es, cómo se han sentido, qué notan en sus cuerpos y en su capacidad expresiva a través de él.



### Cierre

Solicitamos que comenten si han notado algunos cambios (en cualquier aspecto) en algunas compañeras y compañeros a partir de lo trabajado en esta unidad sobre los cuales les gustaría felicitarles y se acerquen a ellos o ellas y se lo expresen.



Pedimos también que cada persona piense sobre sus avances personales, pequeños y grandes, que haya notado y por los cuales le gustaría felicitarse a sí misma o a sí mismo, y luego les solicitamos preparar una frase bonita para hacerlo, la cual registrará en su cuaderno físico o virtual.

Como despedida, nos ponemos en círculo junto con nuestro personaje Nicolás, nos damos un abrazo colectivo en espiral y pronunciamos en voz alta el lema que hemos creado.



A la salida de la sesión, colocamos en nuestra lista de asistencia qué tan satisfechas y satisfechos estuvimos con lo que hicimos, marcando en el casillero que nos corresponda el emoticón que lo representa.

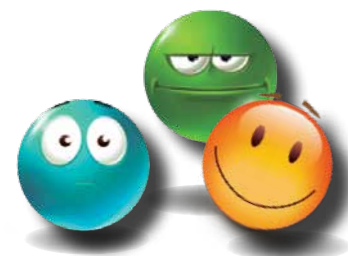

### **Ejercicios prácticos de ciudadanía entre taller y taller**

Esta vez Nicolás nos hace una invitación especial: vamos a realizar un ejercicio narrativo a partir de los talleres realizados, teniendo en cuenta todos los elementos que fuimos tomando, en especial, aquello que nos marcó y comenzó a generar transformaciones o cambios personales. El propósito aquí es el de elaborar un escrito o una historieta que ponga en evidencia un cambio personal en nosotras y nosotros mismos.

Esta narración será personal, resultado del diálogo interior profundo, descriptivo, metafórico o mixto. La única condición es que el principal personaje de la historia seamos nosotras o nosotros mismos.

La historia o situación descrita deberá mantener los tres momentos característicos de la narración: inicio, trama o nudo y desenlace.

El *inicio* da cuenta del momento en que nos acercamos a aquello que generó nuestro cambio, la situación del taller o actividad específica que nos marcó.



En la **trama o nudo** daremos cuenta de la situación que muestra en sí un cambio en nosotros y nosotras. Puede ser una situación o acción que se salió de lo convencional y que proporcionó una mejora en nuestro entorno y en cada uno y cada una.

El **desenlace** dará cuenta de cómo nos sentimos aquí y ahora al finalizar el trabajo en la dimensión individual. Comentamos en esta parte cómo nos sentimos reconociendo qué aspecto fortalecimos en nuestro ser y de qué manera impactamos y generamos acciones de paz, justicia y equidad.

🌸 Igualmente, Nicolás nos invita a ensayar cómo armar un caleidociclo como el que se propone en este taller apoyándonos en las instrucciones junto a ella o ampliando la búsqueda en internet.

### **Ejercicio para mediadoras y mediadores de aprendizajes**

En esta primera unidad, la tarea de organizar un escrito sobre lo realizado y las experiencias vividas es nuestra. Para ello, sugerimos retomar los talleres y apoyarnos en la sección de reflexión sobre nuestros aprendizajes y en nuestras propias notas sobre el desarrollo de los talleres.

Asimismo, recuperamos las carteleras, guiones, fotos y grabaciones que hayamos podido tomar de toda la actividad del día y con ellas estructuramos un documento sencillo pero completo que dé cuenta de las realizaciones y logros del trabajo. Este documento lo presentaremos al grupo participante en la siguiente sesión y lo conservaremos para su presentación a la comunidad educativa al finalizar el módulo.



**Espacio para mis aportes como mediador/mediadora de aprendizajes**

---

---

---

---

---



A large rectangular area with a light orange background and rounded corners, containing 25 horizontal orange lines for writing.





La Educación para la Ciudadanía y la Convivencia representa para la Secretaría de Educación del Distrito una apuesta central de la calidad de la educación en la ciudad, por ello, y con la intención de garantizar su integración curricular a través de todos los ciclos educativos incluido el de primera infancia, y facilitar nuevas prácticas y aprendizajes de ciudadanía y convivencia en el sector educativo distrital, la Secretaría de Educación de Bogotá en alianza con Fe y Alegría de Colombia, ponen en escena una colección de módulos cuyo eje de acción es el fortalecimiento y desarrollo de las capacidades ciudadanas esenciales como un conjunto de conocimientos, actitudes, habilidades, motivaciones y prácticas que desarrollan el potencial para conocerme, conocer mi contexto, imaginarme su transformación y actuar con otros para transformarlo.

Con estos módulos se traza una ruta de aprendizajes que nos invita a la construcción de una ciudadanía justa y con equidad y ayudan a ganar conciencia en la acción constructora de nuestra individualidad y de nuestro ser social, a convertirnos progresivamente en ciudadanos y ciudadanas que emprenden y transforman sus propias maneras de ser; inciden directamente en el medio en que se desenvuelven, y se proyectan a la transformación de los circuitos más amplios de su sociedad y del mundo, que también influyen en sus condiciones de vida.

## Ciclo Tres

(Quinto, Sexto y Séptimo):

Parceras y parceros por la paz (en 140 caracteres)



**Fe y Alegría**  
*Colombia*

Movimiento de Educación Popular Integral y Promoción Social

# Educación

para la ciudadanía y la convivencia

## Herramientas Ciclo Tres

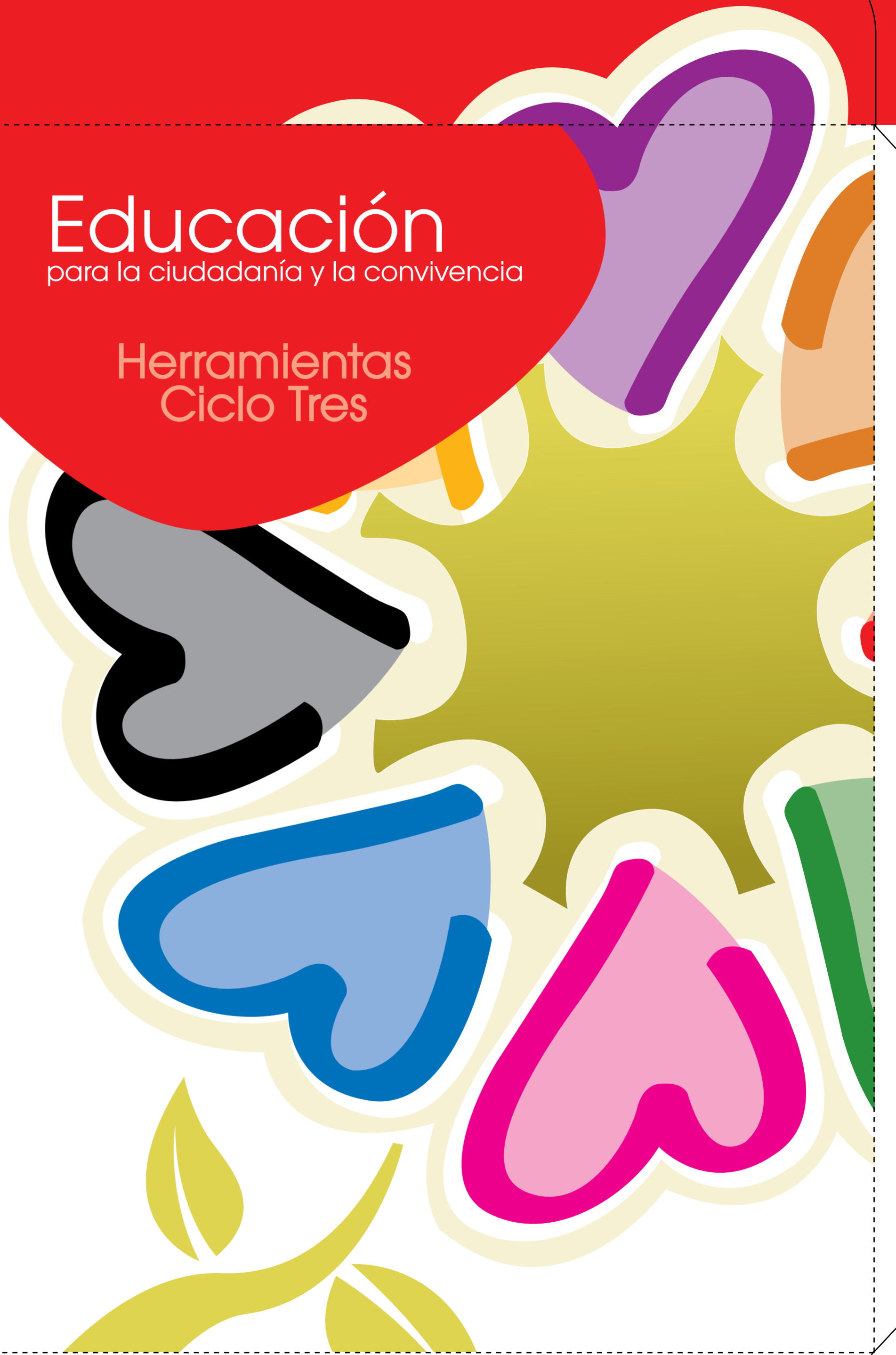

ALCALDÍA MAYOR  
DE BOGOTÁ D.C.

BOGOTÁ  
HUMANA





# Formato para la expresión de satisfacción del grupo participante con lo realizado en cada taller

Mediador/mediadora de aprendizajes: \_\_\_\_\_

Grupo: \_\_\_\_\_ Jornada: \_\_\_\_\_ Colegio: \_\_\_\_\_

Unidad No. \_\_\_\_\_ Taller No. \_\_\_\_\_ Fecha: \_\_\_\_\_

NOMBRE DE LA NIÑA O NIÑO	PUEDE MEJORAR	MÁS O MENOS	LO PASÉ SÚPER
			



# Instrucciones

El presente material es una guía de armado. Puedes utilizar esta impresión o por el contrario si sientes el material un poco frágil, te servirá como modelo para transcribir y hacerlo en cartón paja o un material más consistente (recuerda pintarla posteriormente a tu gusto para hacerla más real). Utiliza un pegante resistente.

- Piezas base para armado final:  
**Pieza 1.** Cuerpo de silla de ruedas  
**Pieza 2.** Brazo de la silla de ruedas  
**Pieza 3.** Brazo de la silla de ruedas  
**Pieza 4.** Eje (base de la silla de ruedas)  
**Pieza 5.** Ruedas izquierdas  
**Pieza 6.** Ruedas derechas

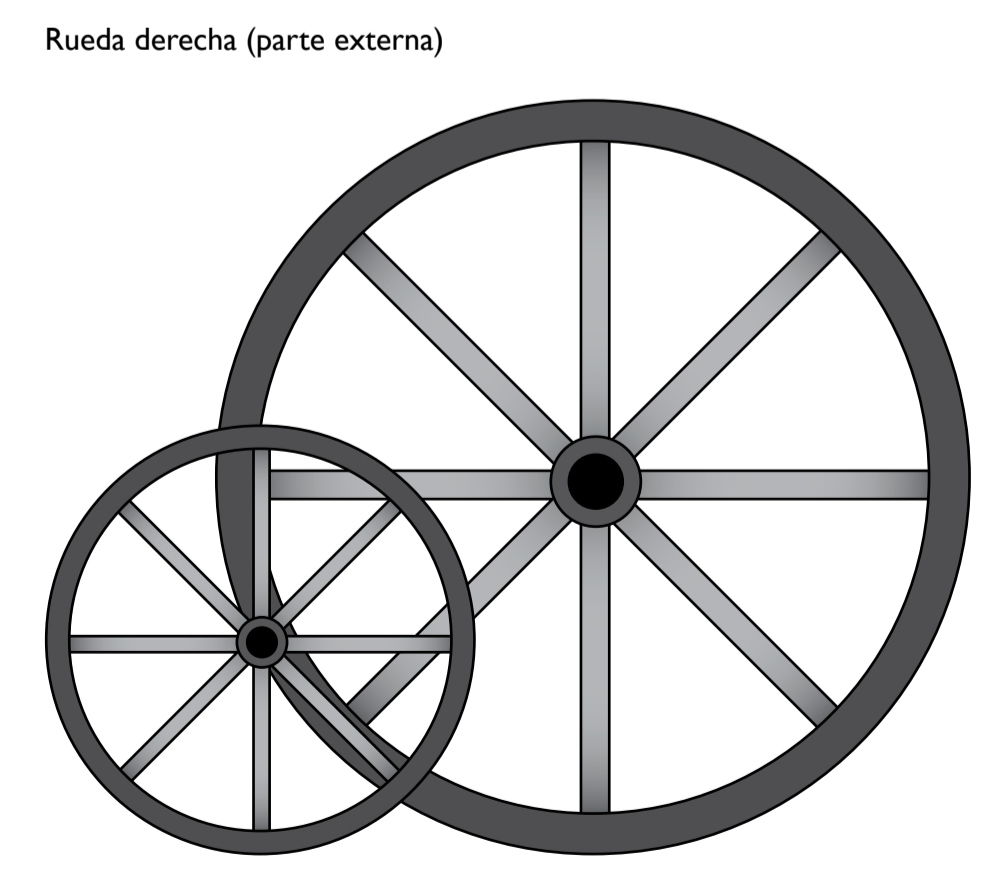
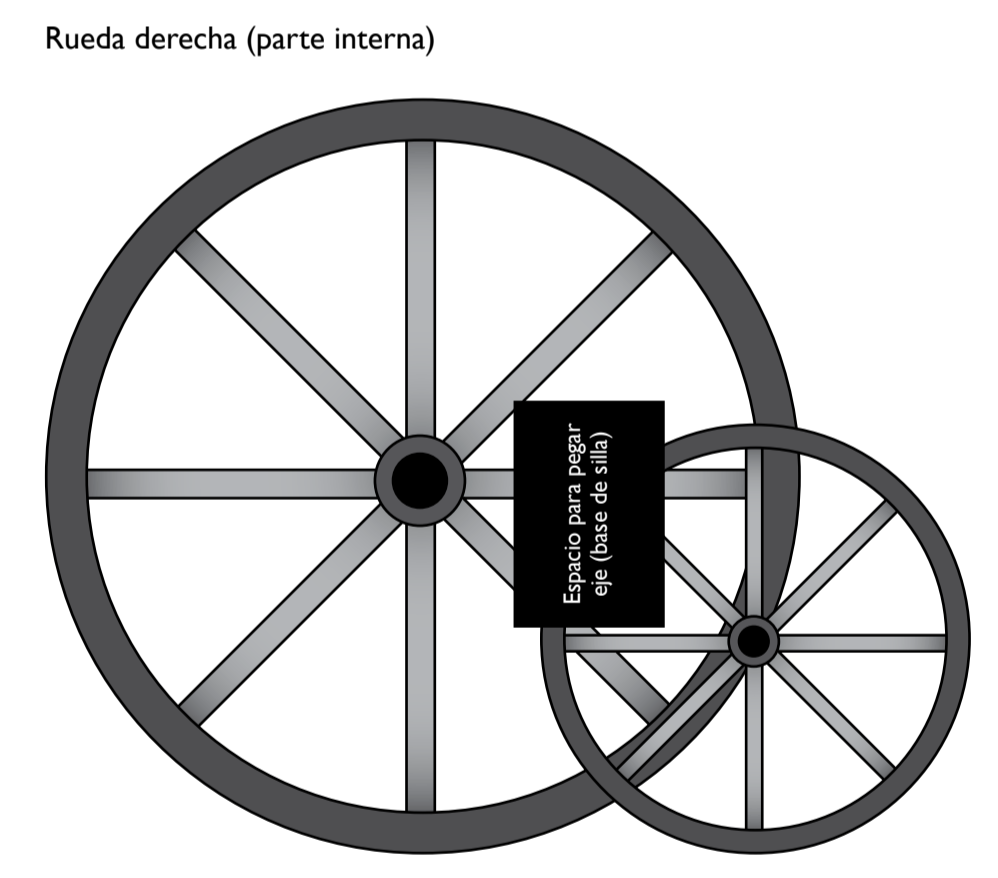
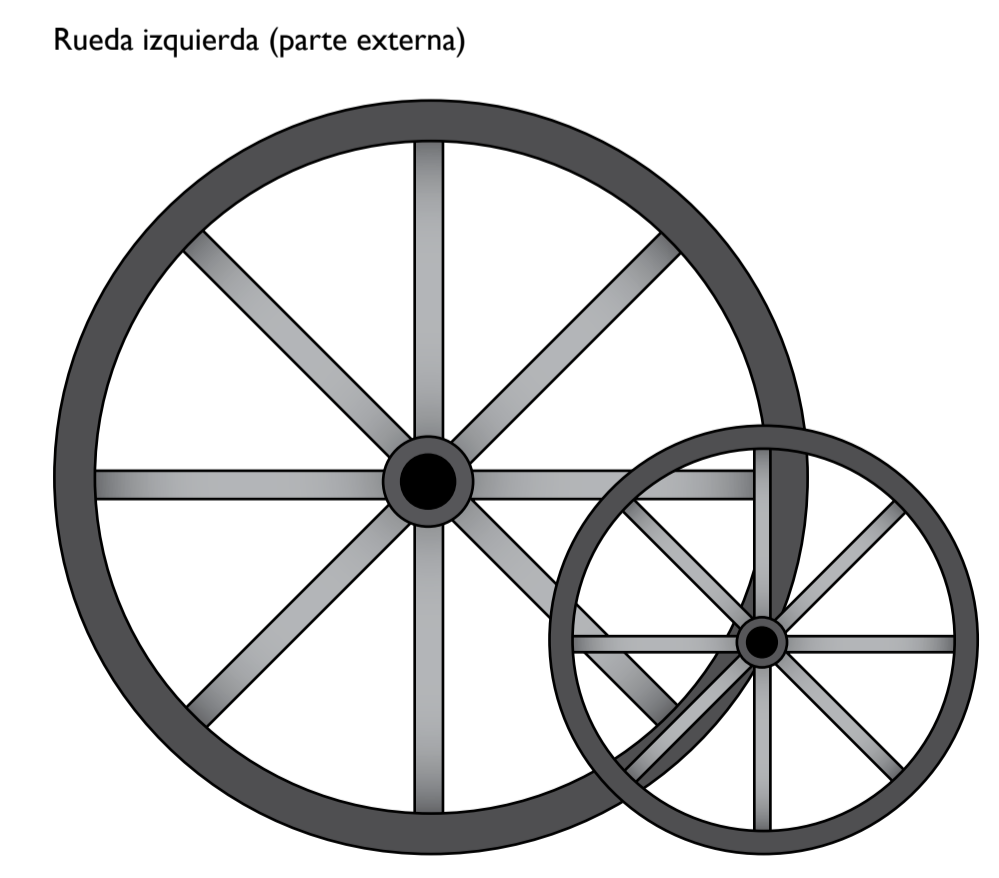
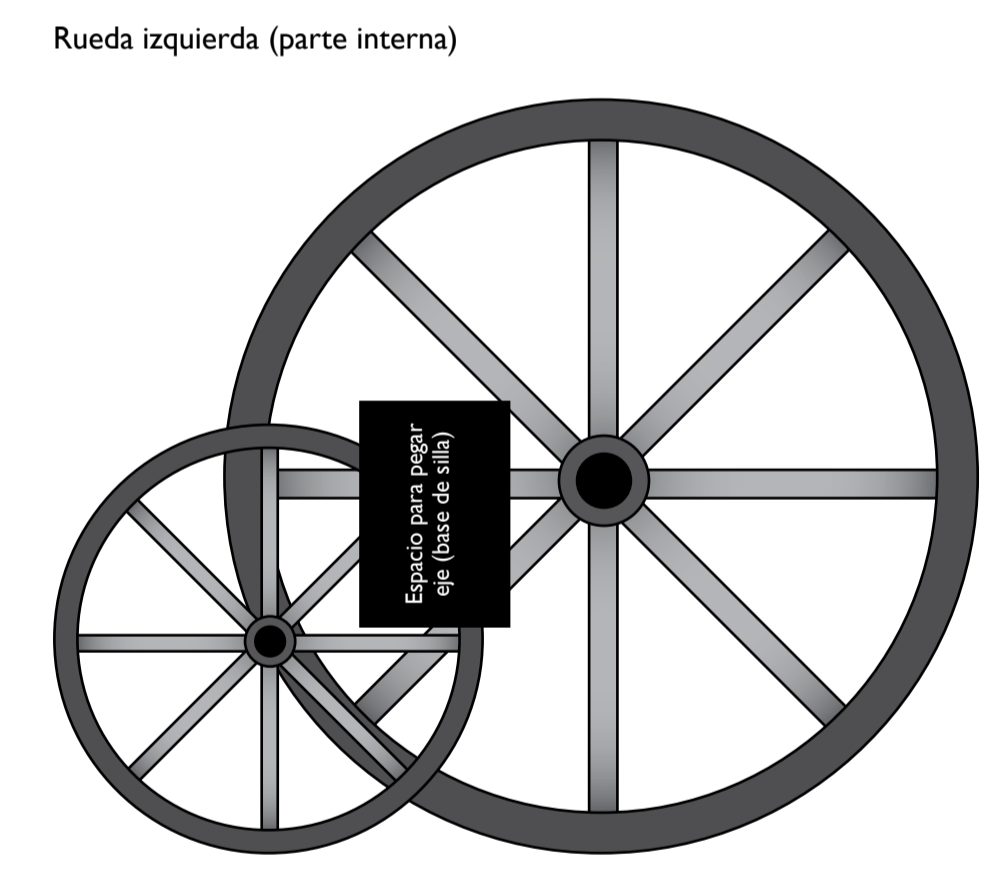
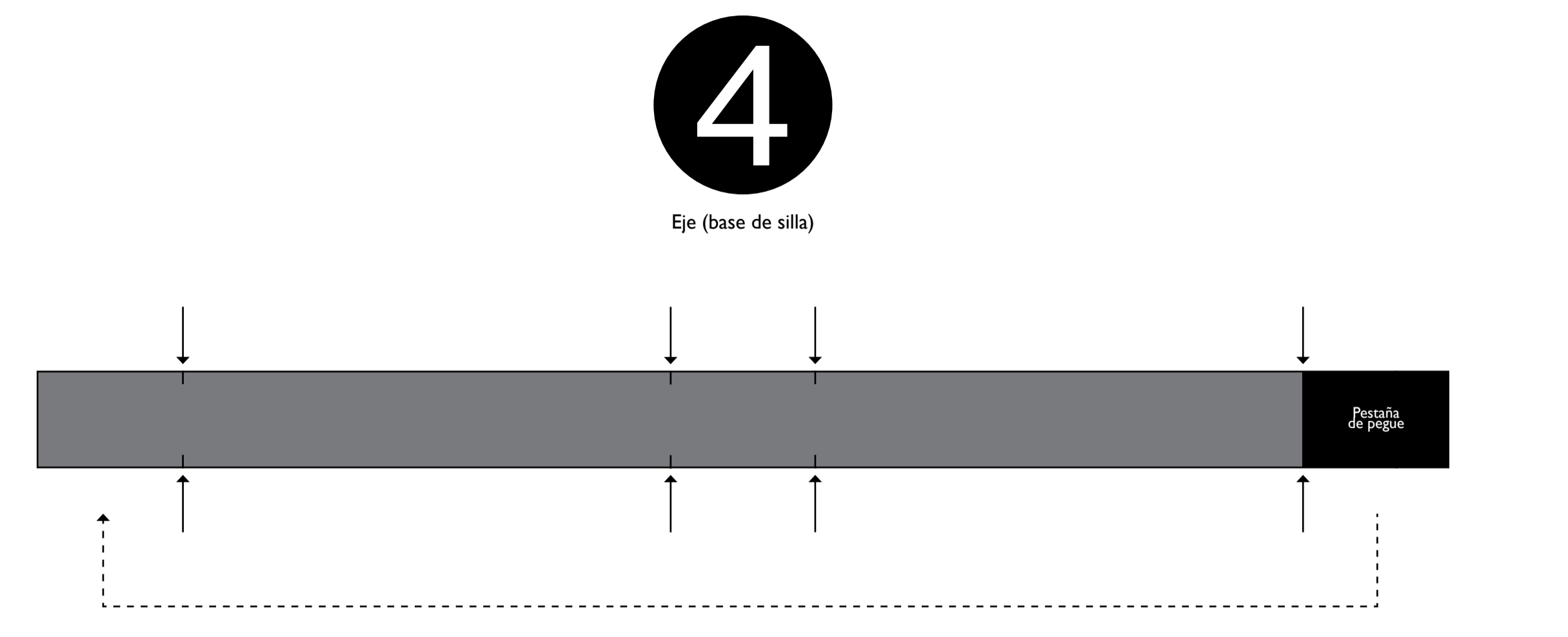
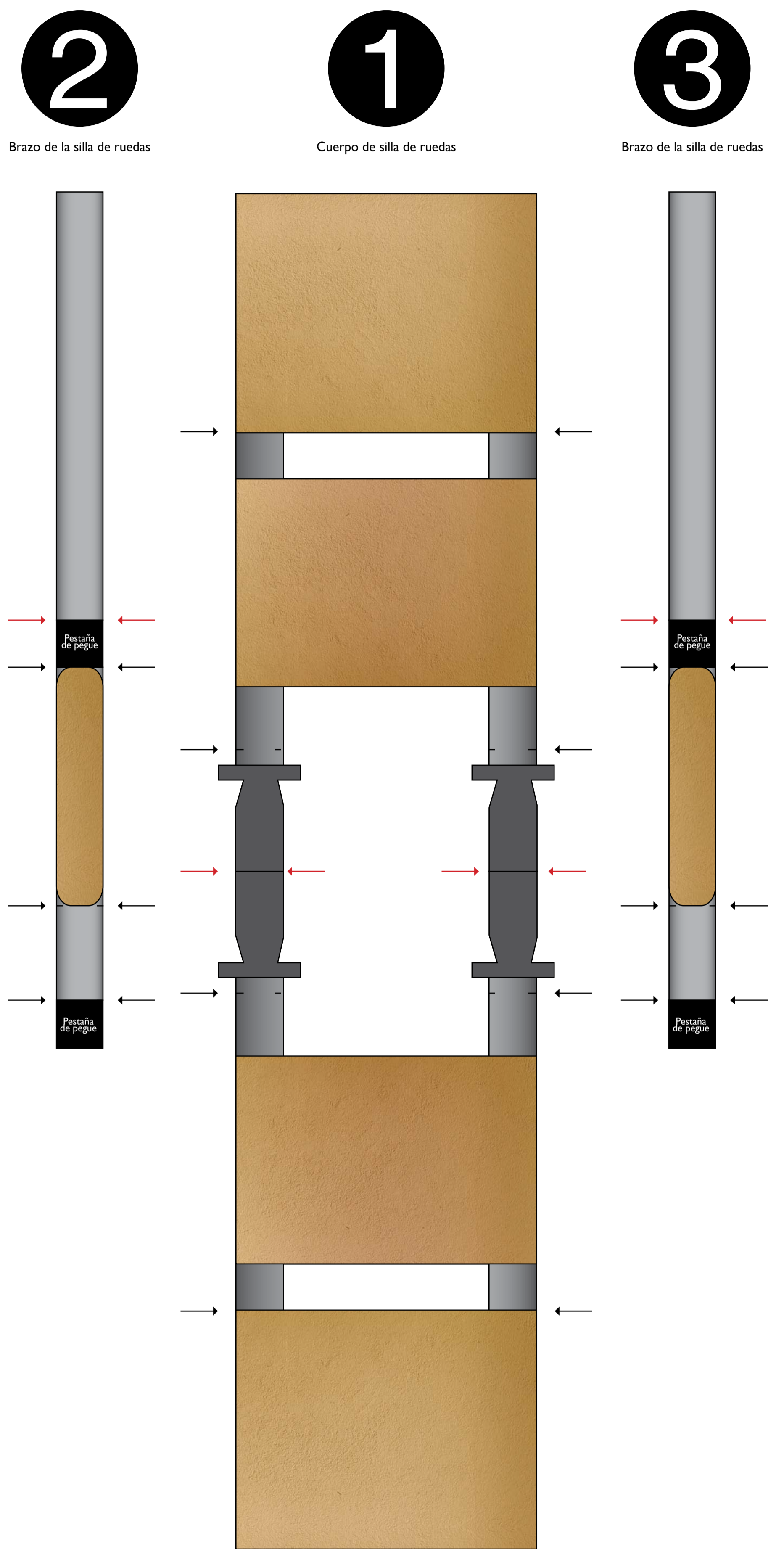

**1**

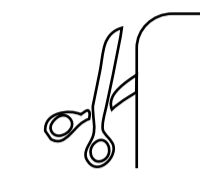

Cortar la totalidad de las piezas por el borde o perímetro.

**Tener presente** la utilidad de las flechas que indican un pliegue. La flecha roja → implica un pliegue principal que te ayudará para pegar ambas caras de tal manera que exista impresión por lado y lado. La flecha negra → implica un pliegue de construcción.

**4** Eje (base de la silla)

**5**

Piega por los lugares marcados como se muestra en la imagen y pega la pestaña negra de tal manera que quede un rectángulo unido.

**2**

**1** Cuerpo de la silla de ruedas

Una vez hayas cortado por el perímetro, plegado por la flecha roja y pegado ambas caras, pliega por los lugares marcados como se muestra en la imagen.

**1 2 3 4**

**6**

Pega las piezas armadas en el punto 4 con el **eje de la silla** de tal forma que quede centrada, como se muestra en la imagen.

**3**

**1 2** Brazo de la silla de ruedas

Una vez hayas cortado por el perímetro, plegado por la flecha roja y pegado ambas caras, pliega por los lugares marcados como se muestra en la imagen.

**1 2 3 4**

**5 6**

**Ruedas derecha e izquierda vista interior**  
 (previamente pegadas por las dos caras como se indicó en las piezas 5 y 6)

**4**

**1 2 3**

Pega las piezas 1, 2 y 3 como se muestra en la imagen. Pega la pestaña inferior por debajo de la base de la silla y la pestaña superior al espaldar. (Haz lo mismo tanto con la pieza 2 como con la pieza 3).

**7**

Una vez hayas cortado por el perímetro las piezas 5 y 6 y pegado respectivamente ambas caras como se indicó, pega los extremos del eje en los espacios marcados al interior de las ruedas (con cuadros negros) como se muestra en la imagen. Ahora debes terminar de armar a Nicolás para que se siente en su silla de ruedas. Debes continuar el proceso de armado con la herramienta 2B.







## Instrucciones

**1** 

Corta la vista frontal y posterior de Nicolás por el borde o perímetro.

**Tener presente** la utilidad de las flechas que indican un pliegue. La flecha negra  implica un pliegue de construcción para hacer que Nicolás tenga articulaciones y se pueda sentar en su silla de ruedas previamente armada en la herramienta 2A.

**2** 

Pega ambas caras, vista frontal y posterior.

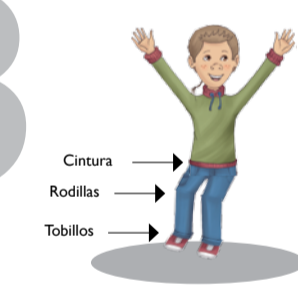
**3** 

Cintura  
Rodillas  
Tobillos

Pliega en los lugares demarcados por la flechas negras para formar las articulaciones de la cintura, rodillas y tobillos.

**4** 

Si crees pertinente asegura con cinta a Nicolás (herramienta 2B) a su silla (herramienta 2A) para evitar se caiga durante la actividad.

Cintura →

Rodillas →

Tobillos →





Día [ ] MES [ ] AÑO [ ]

A large grid of small squares for writing, occupying most of the page.





DÍA [ ] MES [ ] AÑO [ ]



## Formato para integración de información sobre los talleres de la unidad 1

Grupo integrado por: \_\_\_\_\_

Fecha: \_\_\_\_\_

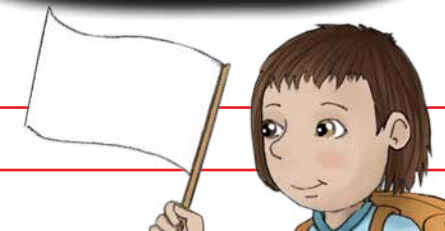

	Información o datos: a) importantes, b) interesantes sobre las capacidades y la cultura de paz	Valores y asuntos éticos que aportan a una cultura de paz	“Herramientas” o recomendaciones prácticas que ayudan a construir relaciones de paz	Emociones-sentimientos, motivaciones que podemos fortalecer para tener disposiciones internas hacia la paz
Contenidos de la unidad I Taller:  _____  Capacidad:  _____				
Lo que más nos gustó (o impactó)				
Lo que necesitamos reforzar				
Lo que nos quedó faltando				





## Formato de resumen de autoevaluación de la unidad 1

Nombre: \_\_\_\_\_

Fecha: \_\_\_\_\_

Colegio: \_\_\_\_\_

Curso: \_\_\_\_\_



### Unidad 1: Soy paz, soy más, potenciando mis capacidades

Eje: construcción de condiciones personales para vivir una cultura de paz, justicia y equidad

	TALLER DE APERTURA: CAPACIDAD: PARTICIPACIÓN	TALLER 1: CAPACIDAD: IDENTIDAD	TALLER 2: CAPACIDAD: SENSIBILIDAD Y MANEJO EMOCIONAL	TALLER 3: CAPACIDAD: DIGNIDAD Y DERECHOS	TALLER 4: CAPACIDAD: DEBERES Y RESPETO POR LOS DERECHOS DE LOS DEMÁS	TALLER 5: CAPACIDAD: SENTIDO DE LA VIDA, EL CUERPO Y LA NATURALEZA
Qué hice						
Qué sentí						
Qué aprendí en:						
– Información y conocimientos						
– Valores y actitudes						
– Emociones, sentimientos y motivaciones						
– Herramientas y aspectos prácticos						
Lo que más me ayudó a aprender (dentro del taller y fuera del taller)						





# Formato de evaluación individual por taller de la unidad 1

Mi Nombre: \_\_\_\_\_ Fecha: \_\_\_\_\_

Colegio: \_\_\_\_\_ Curso: \_\_\_\_\_

<b>Unidad 1: Soy paz, soy más, potenciando mis capacidades</b> Eje: construcción de condiciones personales para vivir una cultura de paz, justicia y equidad	
	TALLER _____ : _____ CAPACIDAD: _____
Qué hice	
Qué sentí	
Qué aprendí/aprendimos en términos de:	
–Información y conocimientos,	
–Valores y actitudes,	
–Emociones, sentimientos y motivaciones	
–Herramientas y aspectos prácticos	
Lo que más me ayudó a aprender (dentro del taller y fuera del taller)	

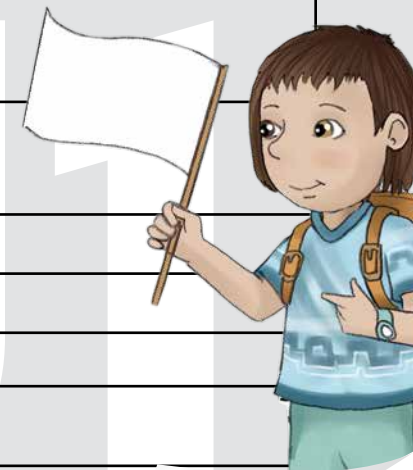





## Formato ¿Qué quisiéramos mejorar?

- Mi interés general en este momento sobre el ejercicio ciudadano y la transformación personal y social en un marco de cultura de paz, justicia y equidad es:

Bajo  Intermedio  Alto 

Puedo mejorar esta situación mediante:

---

---

---

---

- Señalo al menos tres temas abordados en los talleres que me interesan mucho y voy a seguir profundizando:

---

---

---

---

- Mi esfuerzo personal para satisfacer mis expectativas iniciales durante los talleres ha sido:

Bajo  Intermedio  Alto 

Puedo mejorar esta situación mediante:

---

---

---

---

- La persona mediadora de aprendizajes en ciudadanía y convivencia ha sido clave para mí en:

---

---

---

---



- Comento alguna(s) intervención(es) de mis compañeras y compañeros que han contribuido a mis aprendizajes sobre la cultura de paz, justicia y equidad:

---



---



---

- Lo que necesito fortalecer para aprovechar al máximo este proceso formativo en ciudadanía y convivencia con paz, justicia y equidad es:

---



---



---

- La experiencia con los talleres de esta unidad \_\_\_\_\_ me ha servido:

Poco  Mucho 

Y puedo verlo en:

---



---



---

- Señalo mi balance personal del desarrollo de mis capacidades ciudadanas esenciales (cambios en mis conocimientos, actitudes, valores, motivaciones y habilidades que me permiten conocerme, conocer mi contexto, imaginarme su transformación y actuar con otros para transformarlo) coloreando el recuadro con la frase con la cual me siento más identificada o identificado:



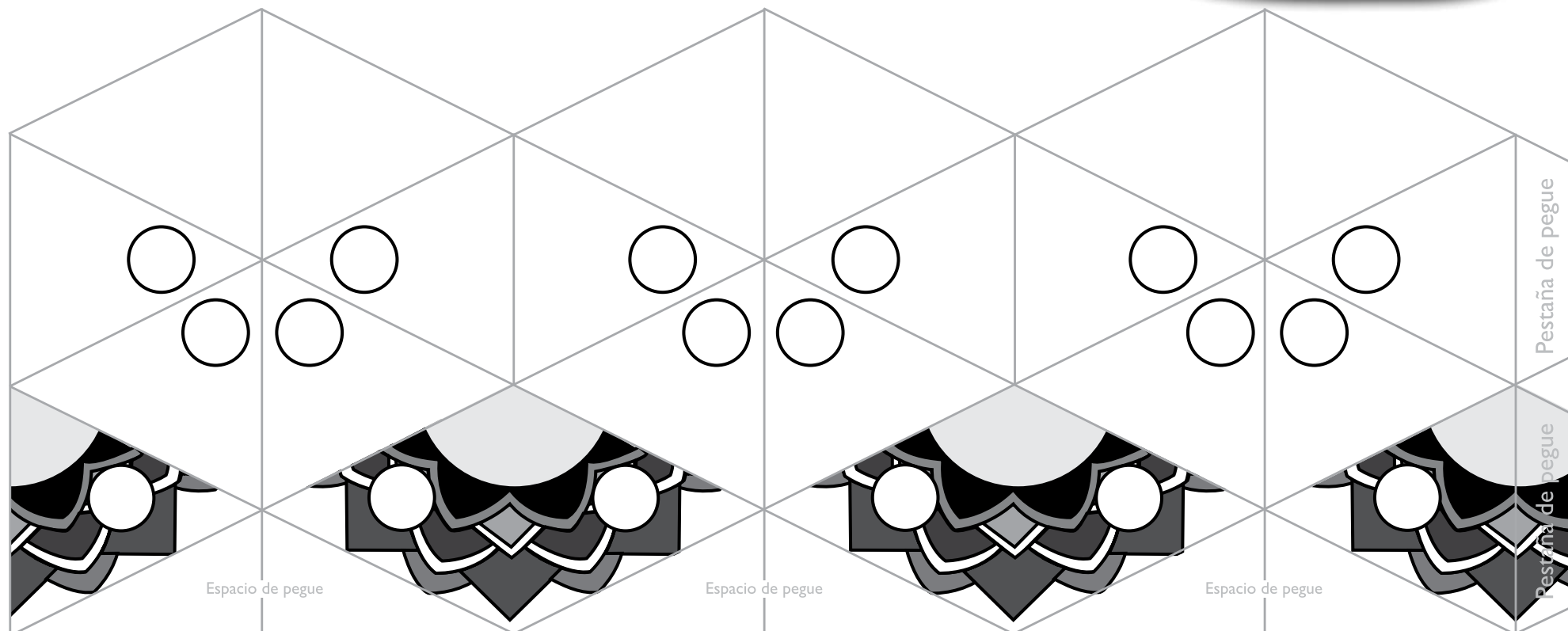

### Instrucciones

**1** Saque una fotocopia o imprima el molde del caleidociclo, si se prefiere, puede realizar una ampliación para tener una pieza de mayor tamaño al final. Se recomienda calcar en un papel más resistente como cartulina o durex, para que la pieza sea más durable. Deje la línea firme, pero no muy notoria para que no dañe su pieza al final de todo el proceso.

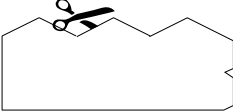
**2**  Recorte por el perímetro la pieza.  
Una vez haya hecho el proceso de evaluación indicado a lo largo de todo el módulo, y pintado según el gusto de cada persona, pase al siguiente paso.

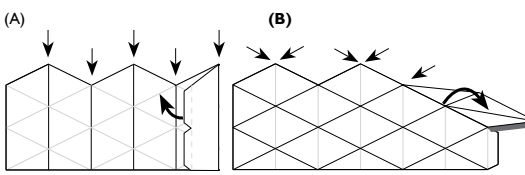
**3**  Pliegue hacia adentro las líneas verticales del caleidociclo (ver imagen A).  
Pliegue hacia afuera las líneas diagonales del caleidociclo (ver imagen B).

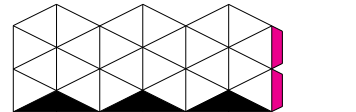
**4**  Pegue el extremo lateral más largo (lado C) sobre los triángulos negros como muestra la imagen. Los pliegues del paso tres le habrán ayudado para facilitar esta operación. Cuando lo haya pegado, le habrá quedado una forma con una estructura tubular. Por último, pegue las dos pestañas magenta al otro extremo del tubo para formar un aro por dentro de la apertura.