

Educación para la ciudadanía y la convivencia

Ciclo Tres

(Quinto, Sexto y Séptimo):
Protagonistas de la realidad,
dirigimos la historia



ALCALDÍA MAYOR
DE BOGOTÁ D.C.

BOGOTÁ
HUMANA

Educación para la ciudadanía y la convivencia



Ciclo Tres
(Quinto, Sexto y Séptimo):

Protagonistas de la realidad, dirigimos la historia

**ALCALDÍA MAYOR DE BOGOTÁ
SECRETARÍA DE EDUCACIÓN DEL DISTRITO**

**Proyecto de Educación para la Ciudadanía
y la Convivencia – PECC**

Alcalde Mayor
Gustavo Petro Urrego

Secretario de Educación del Distrito
Oscar Sánchez Jaramillo

Subsecretaria de Integración Interinstitucional
Gloria Mercedes Carrasco Ramírez

Subsecretaria de Calidad y Pertinencia
Patricia Buritica

Jefe Oficina Asesora de Comunicación y Prensa
Rocío Jazmín Olarte

Directora de Participación y Relaciones Interinstitucionales
Adriana Mejía Ramírez

Directora de Inclusión e Integración de Poblaciones
María Elvira Carvajal Salcedo

Directora de Educación Preescolar y Básica
Adriana González

Director de Ciencias, Tecnología y Medios Educativos
Oswaldo Ospina Mejía

Directora de Bienestar Estudiantil
Andrea Verú Torres

Gerente de Proyecto
Deidamia García Quintero

**Educación para la ciudadanía y la convivencia
Ciclo tres (Quinto, Sexto y Séptimo):
Protagonistas de la realidad, dirigimos la historia**

**Equipo técnico de Educación para la
Ciudadanía y la Convivencia - SED**

Lizbeth Alpagatero y Rigoberto Solano
Coordinadores Gestión del Conocimiento
Sandra León

*Coordinadora Planes Integrales de Educación
para la Ciudadanía y la Convivencia*

Andrea Cely
*Coordinadora Equipo Territorial
Ciudadanía y Convivencia*

Ariel Fernando Ávila
Coordinador Respuesta Integral de Orientación Escolar – RIO

Revisión de Contenidos -SED

Alejandro Toro Peña
Yudy Velásquez Hoyos

FEY ALEGRÍA DE COLOMBIA

Director Nacional
P. Hernando Gálvez S.J.

Director Ejecutivo Nacional
Víctor Murillo Urraca

Coordinador Proyecto Educación
para la ciudadanía y la convivencia
Jaime Benjumea Pamplona

Autoría Fe y Alegría
Amanda J. Bravo Hernández
Víctor Martínez Ruiz

Con la colaboración de
Paulina Heyck Puyana

Aportes lectores
Marco Raúl Mejía J.
Rosa González Pozo

Corrección de estilo
Claudia Patricia Vinueza

Equipo de arte

Dirección de arte
María Fernanda Vinueza
Ilustración
Humberto Ruiz

Colaboración en color
Andrea Guzmán
Yessica Bernal
Carlos Muñoz

Diseño de manilla
Nicolás Pineda (Propuesta
hecha por niño de 12 años)
Diseño y diagramación
María Fernanda Vinueza

**Docentes participantes de la
validación de los módulos:**

Romelia Nuste Castro
IED Juan Francisco Berbeo
Gladys Guerrero García
Carlos Pizarro León Gómez

Guimar Edith Mostacilla Marmolejo

Débora Arango Pérez

Maritza Gutiérrez

Grancolombiano

Nilsa Yineth Rojas Ruiz

Leonardo Posada Pedraza

Maria Cristina Ardila

Campestre Monteverde

Melba Patricia Ortega

Simón Rodríguez

Blanca Isabel Forero

Ciudad de Montreal

Carvajal Galindo Yeimy

El Minuto de Buenos Aires

Gloria Del Pilar Bejarano Agudelo

Mochuelo Alto

Javier Cely

Francisco José de Caldas

Flor Elisa Roper Palacios

José Asunción Silva

Ángela Chicangana Ramírez

José Asunción Silva

Diana Patricia Murillas

Colegio Prospero Pinzón

Martha Alexandra Useche Quintero

IED Saludcoop Sur

Rosa Yamile Prieto Bogotá

Colegio San Pedro Claver

Liliana Maffiold

IED Los Periodistas

Marleny Díaz

IED Los Periodistas

Mariluz Muñoz Sotaquira

IED Los Periodistas

Patricia Castellanos

Agustín Nieto Caballero

Maria Victoria Orozco Díaz

Colegio Republica Bolivariana de Venezuela

Angélica María Rodríguez

Colegio Andrés Bello

Julieta Rojas Charry

Domingo Faustino

Maria Margarita Acuña Rodríguez

Colegio José Joaquín Casas

Ricardo Murcia Roncancio

Manuel Del Socorro Rodríguez

Luis Edilberto Novoa

Marruecos y Molinos

Sandra Johana Albarracín Lara

Aguas Claras

Miryam Bautista Gil

Entre Nubes

Claudia Liliana Gómez Rodríguez

IED Atenas

Rosa Elena Carrillo

IED Atenas

Raúl Sánchez Lara

IED Juan Rey

José Rafael Quilaguy Bernal

IED Los Alpes

Mireya Moreno Hernández

La Belleza

Martha Helena Lagos Beltrán

Florentino González

Lida Mireya Rodríguez

Florentino González

Nelson Enrique Flórez

Atabanza - I.E.D

Natalia Cruz Cárdenas

Eduardo Umaña Mendoza

Karol Viviana Sarmiento

Eduardo Umaña Mendoza

Danny Paola Villamil Villamil

Ofelia Uribe de Acosta I.E.D

Blanca Inés Rodríguez

Ofelia Uribe de Acosta I.E.D

Nubia Liliana Ortiz Cárdenas

Paulo Freire

Luz Stella Olaya Suárez

Sorrento

Patricia Padilla Casas

Col. Ciudad Bolívar Argentina

Martha Isabel Torres

IED Los Periodistas

Martha Alejandra Montoya

Luis Eduardo Mora Osejo

Sandra Emilia Sierra Zanguña

Nueva Delhy

Ingrid Natalia Cruz Cárdenas

Eduardo Umaña Mendoza

Maria Fernanda Medina

IED El Porvenir

Yenny Patricia Castellanos

Agustín Nieto Caballero

Maria Victoria Orozco

República de Venezuela

Rafael Quilagua Bernal

Los Alpes

Yeimy Carvajal

El Minuto De Buenos Aires

Guillermo Ibáñez

IE Eduardo Santos

Aura Nieves Riascos

IE Alexander Fleming

Diana Carolina Villate

IE Eduardo Santos

Lida Yolima Cárdenas

IE Eduardo Santos

Victoria Orozco

República de Venezuela

Yulliete Rojas Charry

Domingo Faustino

Liliana Ortiz Cárdenas

Paulo Freire

Lorenzo Zúñiga Goyeneche

Antonio Villavicencio

María Esperanza Castillo

Antonio Villavicencio

Luz Ofelia Borbón

CEDIT San Pablo

Alejandra Gutiérrez Ballén

Ciudad de Bogotá

Viviana Méndez Munévar

Ciudad de Bogotá

Myriam Cortes Mendieta

Colombia Viva

Andrea Murcia

Delia Zapata Olivella

José de Jesús Ovalle Balaguera

Delia Zapata Olivella

Ivon Pajaro Olmos

Escuela Normal María Montessori

Omar Gutiérrez González

Escuela Normal María Montessori

Martha Patricia Torres

Gustavo Rojas Pinilla

Luz Liliana Sarmiento

IED Estrella del Sur

Ana Rita Roza Suárez

IED Montebello

Orfi Yineth Delgado Santamaría

IED Villa Rica

Inna Pahola Muñoz

John F. Kennedy

Luz Gabriela Gómez Montoya

Juan Francisco Berbeo

Clara Liliana Rodríguez

La Victoria

Leonor Delgado Herrera

La Victoria

Mallivi Melo Rey

La Victoria

Martha Patricia Montero

La Victoria

Patricia Patiño

La Victoria

Mauricio García Hernández

Magdalena Ortega

Myriam Zambrano Roza

Manuel Cepeda Vargas

Luis Edilberto Novoa

Marruecos y Molinos

Liliana Zambrano Roza

Orlando Higueta Rojas

Vladimir Viteri Gutiérrez

Paulo Freire

Clara Millán Reyes

República de Panamá

José Eustacio Medina Vargas

República de Panamá

Olga Lucero Castro Castañeda

República de Panamá

Víctor Baquero Rincón

Rural Pasquilla

Eduardo Ortiz Rodríguez

San Martín de Porres

Adilia Castillo Martínez

San Pedro Claver

María Leila López Contreras

San Pedro Claver

Estudiantes participantes en la validación de los módulos ciclo tres, cuatro y cinco

John Fredy Nope Moreno

Orlando Higueta Rojas

Johan Orlando Rubiano Rincón

Orlando Higueta Rojas

Ana María Peña Guzmán

Orlando Higueta Rojas

Erika Fernanda León Macana

Orlando Higueta Rojas

Julián Leandro Valbuena González

Gustavo Rojas Pinilla

Fredy Romero Chaparro

Gustavo Rojas Pinilla

Doran Steeward Yepes

Gustavo Rojas Pinilla

Lesly Daniela Combita

Gustavo Rojas Pinilla

Valentina Capera Avila

Gustavo Rojas Pinilla

Lisa Fernanda Díaz Romero

Gustavo Rojas Pinilla

María Camila Flores González

Gustavo Rojas Pinilla

Diana Carolina Tenjo

Escuela Normal María Montessori

ISBN: 978-958-8731-89-6

Esta publicación hace parte del Convenio 2965 del 2013, cuyo objeto es “Aunar esfuerzos para desarrollar una Caja de Herramientas Pedagógicas de Educación para la Ciudadanía y la Convivencia”, suscrito entre la Secretaría de Educación y Fe y Alegria de Colombia, Fundación para la Reconciliación, Fundación Centro de Investigación y Educación Popular-CINEP y el Instituto para la Construcción de la Paz-FICONPAZ.

Secretaría de Educación del Distrito Fe y Alegria de Colombia



EDUCACIÓN PARA LA CIUDADANÍA Y LA CONVIVENCIA



Taller 12

¿Cómo nos fue?





T.12



Reconstruyendo saberes

Concepto relacionado

Reconstrucción de saberes

A pesar de ser denominado como un momento que hace parte de esta ruta, es más un proceso de sistematización de la experiencia que debe pensarse y empezar a realizarse desde el inicio del proceso, para lo cual pueden crearse instrumentos que usen diversos lenguajes y habilidades, por medio de los cuales se puedan registrar las experiencias y presentarlas ante la comunidad.

Cabe resaltar aquí que se aprende tanto de los errores como de los aciertos; en este sentido, lo que se evalúa, lo que se recoge, no es simplemente el cumplimiento o no de los fines planteados, sino el proceso mismo de búsqueda de la transformación, y el proceso vivido por los sujetos partícipes en clave de capacidades ciudadanas. (SED, 2014b, pp. 23-24)

De manera operativa, para el desarrollo de este taller entenderemos sistematizar como una manera de organizar información registrada a lo largo de un recorrido de aprendizajes, con un sentido o significado propio.

Objetivo del taller

- ✿ Evaluar/valorar el proceso de generación de conocimientos y acciones participativos y concertados con relación a la superación de la situación sobre la cual se actuó.
- ✿ Revisar los avances personales y colectivos en torno a los aprendizajes de aplicación de los *momentos de la RAP*.
- ✿ Producción de materiales propuestos en esta unidad.



Herramienta 3



Herramienta 9



Herramientas de la 13 a la 24



Sobre de Herramientas



Evidencias de participación en el proceso de aprendizaje

- Las carpetas personales
- Los cuadernos de notas físicos o digitales de cada estudiante
- Las grabaciones audiovisuales que hayan realizado en la implementación de la acción transformadora

Duración del taller

Aproximadamente 2 horas, las cuales se pueden prolongar según el criterio de la persona mediadora de aprendizajes, y sin considerar el tiempo destinado a los ejercicios prácticos de ciudadanía entre taller y taller.

Materiales de apoyo

- **Formato para expresión de satisfacción de niñas y niños participantes en el taller, herramienta 3 (encuéntrela en el sobre de herramientas) para fotocopiar.**
- **Afiche del personaje Nicolás. Armado previamente en el taller 0**
- **La manilla de evaluación, herramienta 9. Previamente coloreada hasta el taller 6 en la unidad 1.**
- **Rompecabezas para armar con las capacidades esenciales y momentos de la RAP, herramientas de la 13 a la 24 (72 figuras geométricas, encuéntrela en el sobre de herramientas) para fotocopiar.**
- Equipo fotográfico o de grabación audiovisual
- Tizas o marcadores borrables, pedazos de tela para borrar estas marcas
- Fotocopias de las hojas de la carpeta personal de los trabajos colectivos de los cinco talleres de la unidad 2 entregadas por los grupos a la persona mediadora
- Música para ambientar el rito de paso a la unidad 3, seleccionada por el grupo de estudiantes participantes.



Instrucciones de la actividad

Previamente hemos ambientado el salón donde llevaremos a cabo las actividades haciéndolo acogedor, pero preparado para que las niñas y niños participantes lo terminen de decorar.



El círculo del cuidado

Nos organizamos en el *círculo del cuidado* y le pedimos a alguna niña o niño que diga qué cosas se tienen que evaluar sobre las relaciones interpersonales en este círculo.



Retomamos con el grupo los acuerdos de convivencia y recordamos la forma cómo tomaremos el *poder de la palabra* con el símbolo que hemos escogido, y cómo la honraremos en el trabajo de hoy.



Le contamos a Nicolás lo que aprendimos

Ubicamos el afiche de Nicolás en un lugar del espacio donde estamos trabajando y a continuación, organizamos cinco o seis grupos. Les pedimos que escriban rápidamente en una hoja los tres principales aspectos que aprendieron del taller anterior y que pasen de inmediato a colocar sus hojas en el muro al lado de Nicolás. Hacemos una lectura de sus contenidos, resaltando las coincidencias y complementando según consideremos oportuno.

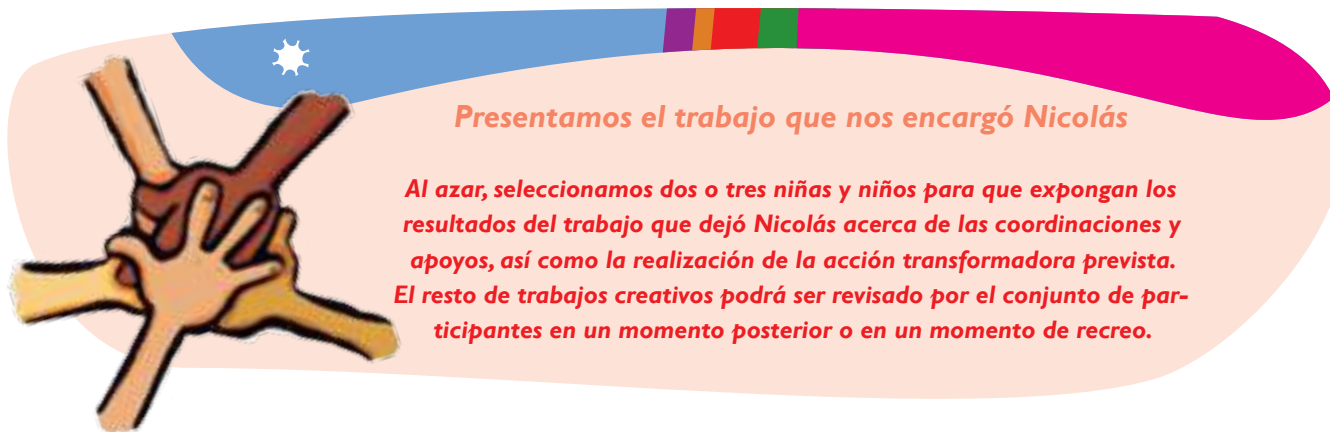

Presentamos el trabajo que nos encargó Nicolás

Al azar, seleccionamos dos o tres niñas y niños para que expongan los resultados del trabajo que dejó Nicolás acerca de las coordinaciones y apoyos, así como la realización de la acción transformadora prevista. El resto de trabajos creativos podrá ser revisado por el conjunto de participantes en un momento posterior o en un momento de recreo.



Inicio

Luego de una breve recapitulación del *momento* abordado en el taller anterior, mencionamos que hoy abordaremos el momento de *reconstruyendo saberes*, que incluye el componente evaluación/valoración (lecciones aprendidas) y señala el cierre del recorrido de la unidad, el cual ha transitado por procesos colectivos y aprendizajes individuales. Tiene que ver con hacer un balance de aquello que se apropió e incorporó al bagaje personal desde los procesos subjetivos emocionales y motivacionales (identidad, sensibilidad y manejo emocional), la información, los conocimientos (sentido de la vida, el cuerpo y la naturaleza), las habilidades prácticas (participación), los principios de acción (dignidad y derechos, responsabilidad y corresponsabilidad) y las iniciativas y prácticas transformadoras de convivencia y ciudadanía (deberes y respeto por los derechos de las demás personas).

Mencionamos que hoy haremos una autoevaluación y una co-evaluación, esto es, una valoración por parte de nuestras compañeras y compañeros acerca de cómo nos vieron en nuestros desempeños, y una valoración colectiva que nos señale cómo nos vimos en conjunto, como grupo.

Asimismo, haremos una ceremonia sencilla de “paso a otro estado”, esto es, de un grupo con estrecho acompañamiento por parte de nuestra persona mediadora de aprendizajes a uno con gran autonomía para “leer la realidad para escribir la historia” mediante acciones transformadoras.

Parte de los resultados de este taller será la elaboración de un borrador de “guía” de trabajo para ese proceso de mayor autonomía —de la unidad 3— construido a partir de nuestras propias notas y elaboraciones grupales sobre el proceso realizado. El mismo nos servirá de base para poner en práctica todo aquello que aprendimos en las dos primeras unidades de trabajo co-dirigiendo el proceso con nuestra persona mediadora de aprendizajes.

A continuación, hacemos el ejercicio de la “burbuja” con el mismo espíritu del círculo del cuidado que hemos mantenido hasta ahora. Despejamos el área central del espacio de trabajo, para que esté libre de obstáculos. Luego, organizamos grupos de seis personas al azar, donde cinco de ellas se toman de la mano y por turnos va pasando una al centro. En primer término, la persona que está al centro explora el área donde se moverá, dónde están los límites y qué posibles obstáculos habría, entre otros aspectos para advertir. Luego, cierra los ojos y camina al ritmo y dirección que tenga a bien, en tanto el resto del grupo, en completo silencio, cuida que no se vaya a tropezar o golpear. Si se acerca a un lugar donde esto puede suceder, suavemente se le reorienta con las manos entrelazadas en el círculo.

Cuando terminan de pasar todas las personas por el centro, hacemos una retroalimentación breve, preguntando cómo se sintieron con la actividad, cuáles fueron sus sensaciones, sus aprehensiones o miedos. Señalamos que



en este pequeño grupo trabajaremos toda la sesión de hoy y las actividades que realicemos procurarán tener en cuenta este cuidado practicado corporalmente, teniendo en cuenta cuidar de los sentimientos de las personas.



Actividad central

Criterios de evaluación. En esta sección, se proponen dos formas de evaluación: personal y con otra/s personas cercanas. Esto significa, por un lado, recoger nuestra propia mirada sobre cuánto nos ha aportado la experiencia del taller y cuánto estamos poniendo de nuestra parte para aprovechar al máximo lo que nos proponen; y por otro, pedir a nuestras compañeras y compañeros de grupo que nos den una opinión acerca de cómo ven nuestros avances en estos mismos aspectos.

Los elementos de co-evaluación/valoración sugeridos son los siguientes (no son exhaustivos y si lo consideramos pertinente, aumentamos o eliminamos ítems):

Co-evaluación/valoración

- ❁ Puedo dar cuenta de los principales aspectos de información y conocimientos (generalmente teóricos) trabajados en la sesión y hago un listado de ellos; subrayo el que más me ha impactado.

A continuación, reviso individualmente la siguiente lista de aspectos abordados en las cinco sesiones anteriores. Respondo en qué nivel (básico, intermedio, avanzado) de su ejercicio o conocimiento considero que estoy, y tomo nota, especialmente de aquello en lo que tengo dificultades o quisiera profundizar:

- Empatía (ponerse en el lugar de las otras personas –ver y sentir el mundo desde su situación—, especialmente de quienes sufren vulneración de derechos); y el simbolismo del personaje Nicolás relacionado con la inclusión de las diferencias.
- Discriminación, marginación, exclusión en las relaciones interpersonales.
- Derechos humanos universales, derechos de la infancia, legislación nacional que protege a la infancia.
- Percepción de situaciones en las relaciones interpersonales familiares, escolares, del vecindario o barrio que requieren modificación con urgencia.



- Indagar más sobre aspectos específicos de mi interés sobre las problemáticas ubicadas en los territorios: mi propio cuerpo, mi familia, mi colegio, mi vecindario, mi barrio.
 - Buscar un grupo de interlocución en el colegio, barrio, comunidades virtuales, con los cuales dialogar e intercambiar saberes y conocimientos sobre temas de convivencia y ciudadanía.
 - Ubicar espacios de participación y desarrollo personal que promueven en el colegio o en otras instancias educativas del Distrito Capital, u otros grupos sociales, y sumarme a iniciativas concretas que éstos ofrezcan.
-
- ❁ Describo los aspectos relacionados con la corporalidad y desarrollos teatrales abordados: Señalo qué tan difíciles me resultaron: () *Muy difíciles* () *Poco difíciles* () *Fáciles*. Trato de identificar dónde está lo difícil o fácil y me propongo practicar en otros momentos lo aprendido.
 - ❁ Me aclaro en mi disposición para seguir implicándome en las modificaciones que requiere mi contexto. Escribo unas líneas al respecto.
 - ❁ Escribo tres (3) valores o principios de acción trabajados en la unidad que reconozco como útiles para guiar mi vida; subrayo cuál/es requiere/n de mi mayor esfuerzo para practicarlos. Enuncio de qué manera voy a trabajarlos en mi vida diaria y a quién le voy a pedir ayuda para que me diga si lo estoy logrando y me recuerde practicarlos.
 - ❁ Elijo un aspecto práctico que me haya impactado de esta sesión y que esté relacionado con la sensibilidad hacia lo que sucede con las personas en los lugares que frecuento. Hago un compromiso personal para describir al menos dos experiencias personales que viva en ese aspecto para poder compartirlas en el siguiente taller.
 - ❁ Evalúo mi grado de satisfacción con el trabajo de esta unidad: () *Poco satisfecha/satisfecho* () *Satisfecha/satisfecho* () *Muy satisfecha/satisfecho*. Escribo alguna/s sugerencia/s para mejorar el trabajo en la próxima sesión y la/s entrego a nuestra persona facilitadora.
 - ❁ Como manifestación concreta de mi interés en lo abordado en esta unidad, en mi cuaderno de notas escribiré nuevas ideas que se me vayan ocurriendo respecto a qué es posible hacer para que no continúen las situaciones que vulneran los derechos de las personas en situación de discriminación, marginación o exclusión, y las compartiré en el próximo taller.

Retomamos la manilla trabajada en el taller 6 de la unidad 1 y observamos que tiene figuras (peces) que representan los seis talleres de la unidad 2 realizados y los numeramos del 7 al 12. En la manilla no se encuentra la descripción sobre a qué corresponde cada número, por lo que se sugiere preparar una cartelera o transcribir a la pizarra el cuadro siguiente, donde se presenta dicho contenido.



Momentos de la RAP que se fortalecen en los talleres	
Unidad 2	Taller 7: percepción/sensibilización
	Taller 8: Información/conocimientos
	Taller 9: construcción colectiva de conocimiento, diálogo de talleres
	Taller 10: organización, preparación para la acción transformadora
	Taller 11: transformación – acciones concretas concertadas
	Taller 12: evaluación/valoración del proceso

Para el día de hoy, se les pedirá hacer una *autoevaluación* y una *co-evaluación* de su participación y logros en esta unidad acerca de los *momentos de la RAP* que se han fortalecido en los talleres. En un primer momento, deberán autocalificar sus logros “en borrador” de acuerdo a los siguientes 3 criterios:



Estoy feliz: me siento muy fortalecida o fortalecido en este campo, y coloreo con marcador de color naranja la figura correspondiente a cada taller donde sienta que efectivamente he logrado este nivel.



Me es indiferente: creo que he avanzado algo, pero no es significativo, y coloreo con marcador de color verde la figura correspondiente a cada taller donde sienta que efectivamente he logrado este nivel.



Me siento triste: me falta mucho por avanzar, y coloreo con marcador de color azul la figura correspondiente a cada taller donde sienta que efectivamente he logrado este nivel.

Los colores propuestos son solo una sugerencia. En plenaria, si queremos, podemos cambiar el significado de los colores para hacer nuestra autoevaluación y co-evaluación.

A continuación, en grupos de tres personas conversamos acerca de cómo ven nuestros logros en el fortalecimiento de los momentos RAP y a partir de esas opiniones, comparándolas con nuestra propia opinión, colocamos nuestra evaluación final si estamos de acuerdo con las observaciones que nos hacen. Solo deben utilizar la segunda sección de la manilla como se muestra en la página 259 porque cuando concluyan la tercera unidad tendrán la posibilidad de volver a evaluar sus avances en estos temas.

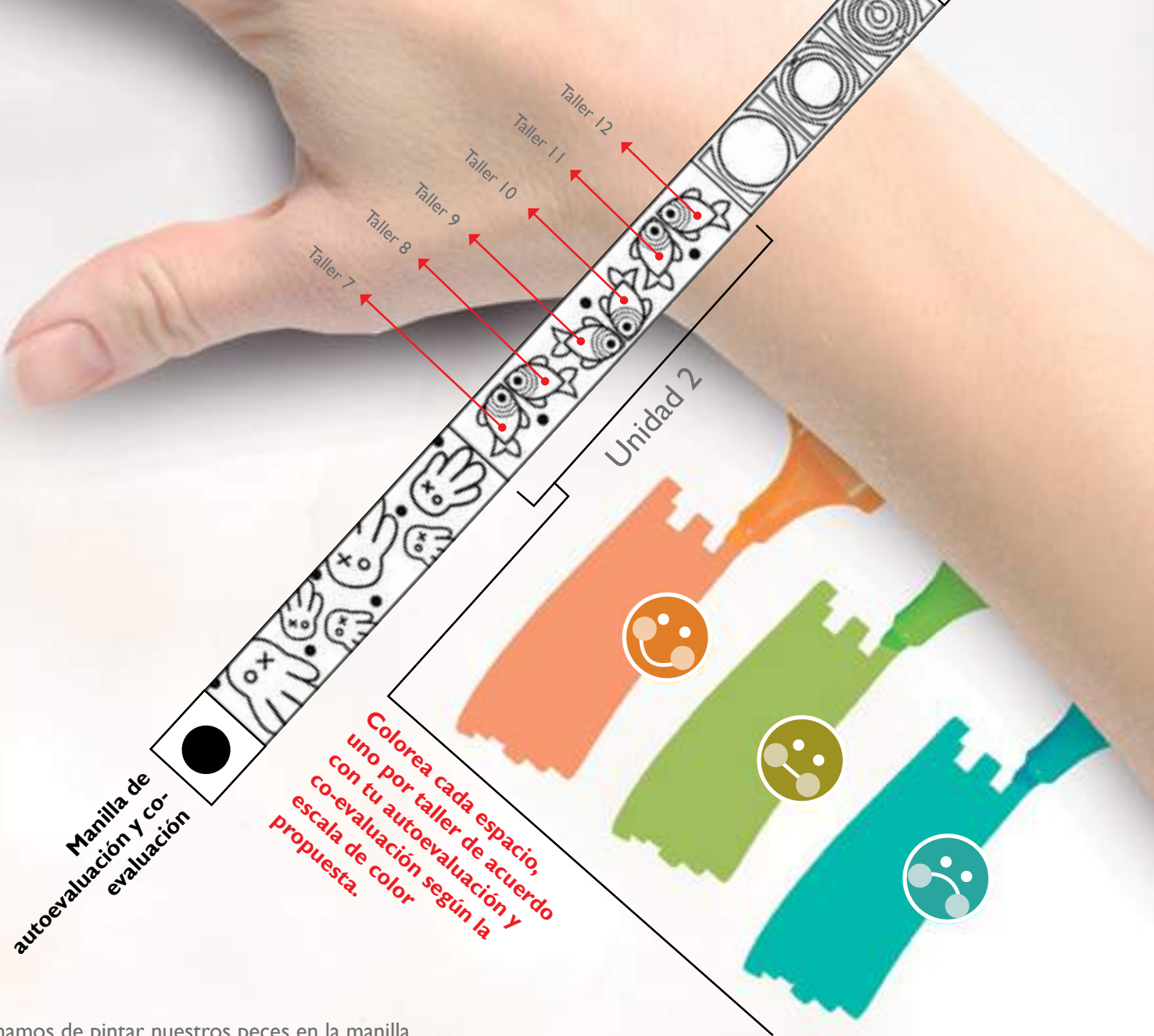

Terminamos de pintar nuestros peces en la manilla y transcribimos los resultados en nuestros cuadernos de notas.

Seguidamente, proponemos valorar la acción colectiva de todo el grupo: el cumplimiento de los acuerdos de convivencia, el compromiso y la colaboración para cumplir con las responsabilidades asumidas, el fortalecimiento



de los vínculos de amistad y solidaridad en el grupo. Igualmente, utilizamos las caritas para calificar este aspecto y ponemos en la pizarra o cartelera designada para ello, nuestro consenso.

A continuación, les devolvemos por grupos al azar, las fotocopias de las hojas de la carpeta personal con el trabajo colectivo realizado al finalizar cada uno de los cinco talleres anteriores y les pedimos que las revisen para ver si falta alguna hoja. Con ellas, realizarán los ejercicios prácticos de ciudadanía entre taller y taller.



Reconstrucción de saberes

Rito de paso a la co-dirección del proceso de transformación en otros escenarios. En conjunto con el grupo participante, ambientamos la sala, ponemos música suave, y si es posible un poco de incienso.

En el piso del espacio de trabajo colocamos en la mitad una línea divisoria con cinta de enmascarar. Una de las mitades representa el proceso formativo que termina, y la otra mitad, el proceso que se inicia. En un muro de esta segunda mitad se ha escrito en un tablero o cartelera, un texto sencillo que describa el nuevo proceso (por ejemplo: Les damos una bienvenida a la unidad 3; a la dimensión sistémica, u otro que resulte ilustrativo para el grupo).

A continuación, solicitamos que el grupo se ubique en la parte que representa el proceso del que se viene, y allí alguien del grupo, a viva voz, menciona los momentos trabajados, o resalta la experiencia de la acción transformadora, entre otros aspectos significativos posibles del recorrido por el proceso de la unidad 2.

Luego de ello, cada quien se descalza (ojalá incluidas las medias) y, con una tiza o marcador borrable, marca la silueta de uno de sus pies. Una vez lo haya hecho todo el grupo, la persona facilitadora pide que cierren los ojos y que muy despacio vayan caminando hacia la otra parte del salón, y se vayan ubicando en el círculo del cuidado. En este momento ponemos una vela al centro y la encendemos. Estando allí, abren los ojos y lentamente se van sentando con los cuerpos en contacto y buscando que los pies queden hacia el frente unos pegados a los otros.

A continuación, cada quien dirige las manos al frente con las palmas dirigidas hacia la vela. Se está así durante unos minutos mientras la persona mediadora hace una breve reflexión sobre lo que significa dar un paso adelante en el



proceso formativo que se viene teniendo. Luego, el grupo se acuesta en el piso con los ojos cerrados para escuchar un poco de música y disfrutar de ella. Para terminar se pide que lentamente se levanten y se cierra con un aplauso fuerte, la pronunciación de nuestro lema de grupo y un fuerte abrazo entre compañeras y compañeros.



Cierre

Al terminar, comentamos que en el transcurrir de la vida habrá muchos momentos en los que decidimos dar un paso adelante, hacer cambios, o profundizar en un proceso o una experiencia. Esta vez estamos haciendo un rito para cerrar una etapa y abrir otra. En la anterior dejamos nuestra huella, y descalzos nos acercamos a la nueva como actitud para aprender nuevos caminos. En esta ocasión van a caminar individual y colectivamente de manera más libre, con aquello que apropiaron en este recorrido, pero sabiendo que siempre puede contar con el grupo. Por eso comparten los pies, comparten trayectos de vida, iluminados por la luz de un horizonte común y una energía que les anima a seguir adelante.

Como despedida, nos ponemos en círculo junto con nuestro personaje Nicolás y pronunciamos nuevamente en voz alta el lema que hemos creado.



A la salida de la sesión, colocamos en nuestra lista de asistencia el nivel de satisfacción vivido con lo que hicimos, marcando en el casillero que nos corresponda el emoticón que lo representa.



Ejercicios prácticos de ciudadanía entre taller y taller

Nicolás nos tiene un encargo especial: cada grupo que ha recibido los trabajos colectivos realizados al cerrar cada taller de la unidad 2, debe reunirse las veces que haga falta para elaborar la correspondiente guía del taller con base en sus notas. Le pueden agregar las sugere-



rencias o notas al margen que consideren pertinentes para que quede lo más completa posible. Este material lo entregarán en una fecha que acordemos para agregar al texto elaborado por nosotras las personas mediadoras, en perspectiva de construir el documento que dejaremos para la siguiente generación de niñas y niños del ciclo 3 en el centro educativo.

Asimismo, Nicolás les envía el **rompecabezas de las capacidades ciudadanas esenciales y los momentos de la RAP (herramientas de la 13 a la 24, encuéntruelas en el sobre de herramientas)** para que lo armen y les sirva de guía en los procesos que desarrollarán en la unidad 3, correspondiente a la dimensión sistémica del proceso.

Estas 12 herramientas corresponden a 12 hojas; cada hoja tiene 6 formas geométricas de diferentes tamaños una por capacidad y momento de la RAP (para un total de 72 piezas). Una vez cortadas se puede escoger el número de formas correspondientes a capacidades y momentos que se considere adecuado, de tal manera que podamos organizar los talleres haciendo distintos énfasis. Por ejemplo, si consideramos necesario fortalecer un poco más nuestra capacidad del sentido de la vida el cuerpo y la naturaleza con los momentos de diálogo de saberes y pensarse y pensarnos porque ello ayuda a una mejor comprensión de la situación que vamos a transformar, juntamos dichos elementos y organizamos un taller al respecto. Una manera más sencilla es simplemente tomar una capacidad y un momento de la RAP para hacer nuestro taller y continuar con la misma línea trabajada en las unidades anteriores. Una vez hecho el taller generamos una nueva composición ya sea figurativa o abstracta con las fichas escogidas para mostrar simbólicamente nuestros logros. Así mismo, puedes escribir sobre las piezas, pintar y decorar según creas pertinente, una vez finalizado, pega en tu cuaderno el ejercicio. *A continuación presentamos un ejemplo.*





La Educación para la Ciudadanía y la Convivencia representa para la Secretaría de Educación del Distrito una apuesta central de la calidad de la educación en la ciudad, por ello, y con la intención de garantizar su integración curricular a través de todos los ciclos educativos incluido el de primera infancia, y facilitar nuevas prácticas y aprendizajes de ciudadanía y convivencia en el sector educativo distrital, la Secretaría de Educación de Bogotá en alianza con Fe y Alegría de Colombia ponen en escena una colección de módulos cuyo eje de acción es el fortalecimiento y desarrollo de las capacidades ciudadanas esenciales como un conjunto de conocimientos, actitudes, habilidades, motivaciones y prácticas que desarrollan el potencial para conocerme, conocer mi contexto, imaginarme su transformación y actuar con otros para transformarlo.

Con estos módulos, se traza una ruta de aprendizajes que nos invitan a la construcción de una ciudadanía justa y con equidad y ayudan a ganar consciencia en la acción constructora de nuestra individualidad y de nuestro ser social, a convertirnos progresivamente en ciudadanos y ciudadanas que emprenden y transforman sus propias maneras de ser, inciden directamente en el medio en que se desenvuelven, y se proyectan a la transformación de los circuitos más amplios de su sociedad y del mundo, que también influyen en sus condiciones de vida.

Ciclo Tres

(Quinto, Sexto y Séptimo):

Protagonistas de la realidad, dirigimos la historia

Secretaría de Educación del Distrito

Dirección: Av. Eldorado No. 66 – 63 Teléfono: 3241000 Página web: <http://www.sedbogota.edu.co/>





Fe y Alegría
Colombia

Movimiento de Educación Popular Integral y Promoción Social



Instrucciones

1  Corta la vista frontal y posterior de Nicolás por el borde o perímetro.

Tener presente la utilidad de las flechas que indican un pliegue. La flecha negra  implica un pliegue de construcción para hacer que Nicolás tenga articulaciones y se pueda sentar en su silla de ruedas previamente armada en la herramienta 4.

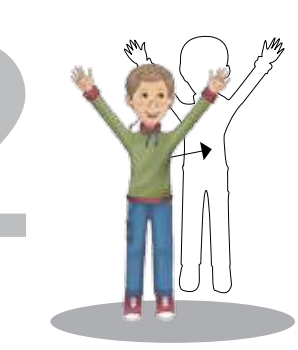
2  Pega ambas caras, vista frontal y posterior.

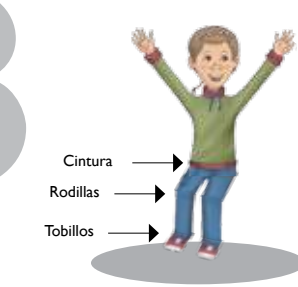
3  Pliega en los lugares demarcados por la flechas negras para formar las articulaciones de la cintura, rodillas y tobillos.

4  Si crees pertinente asegura con cinta a Nicolás (herramienta 5) a su silla (herramienta 4) para evitar se caiga durante la actividad.



Cintura →

Rodillas →

Tobillos →

Instrucciones

El presente material es una guía de armado. Puedes utilizar esta impresión o por el contrario si sientes el material un poco frágil, te servirá como modelo para transcribir y hacerlo en cartón paja o un material más consistente (recuerda pintarla posteriormente a tu gusto para hacerla más real). Utiliza un pegante resistente.

- Piezas base para armado final:
Pieza 1. Cuerpo de silla de ruedas
Pieza 2. Brazo de la silla de ruedas
Pieza 3. Brazo de la silla de ruedas
Pieza 4. Eje (base de la silla de ruedas)
Pieza 5. Ruedas izquierdas
Pieza 6. Ruedas derechas

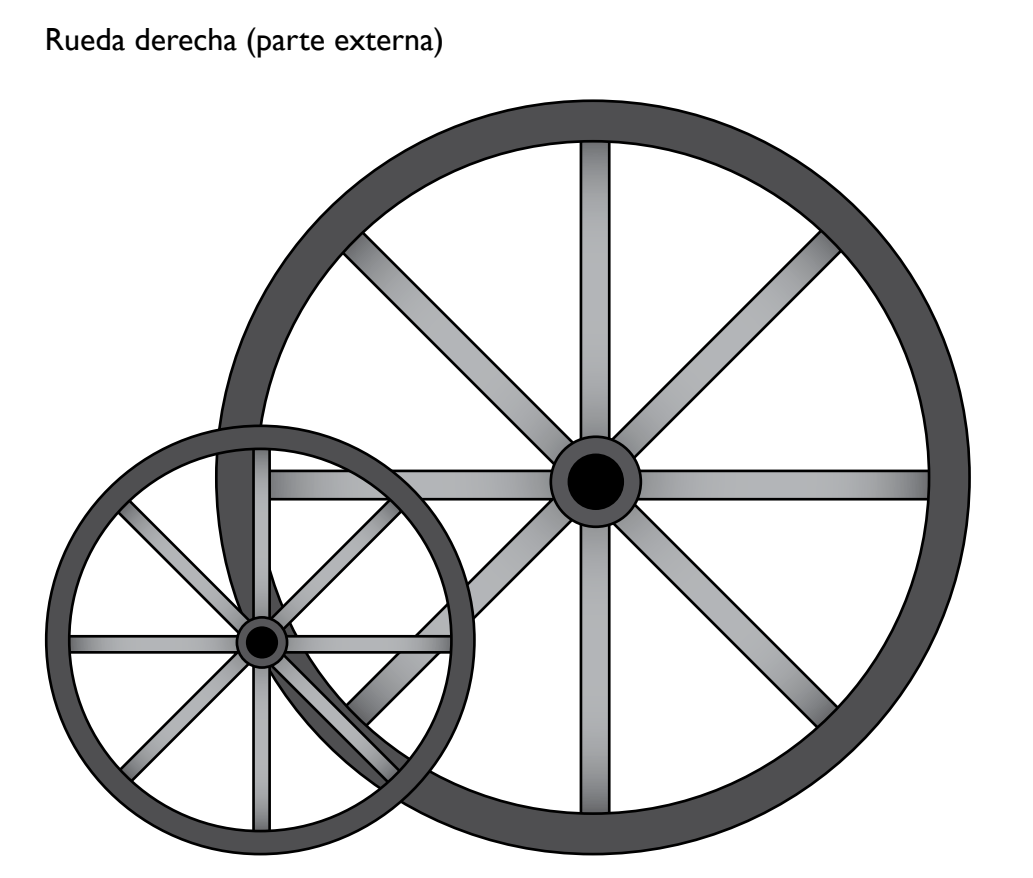
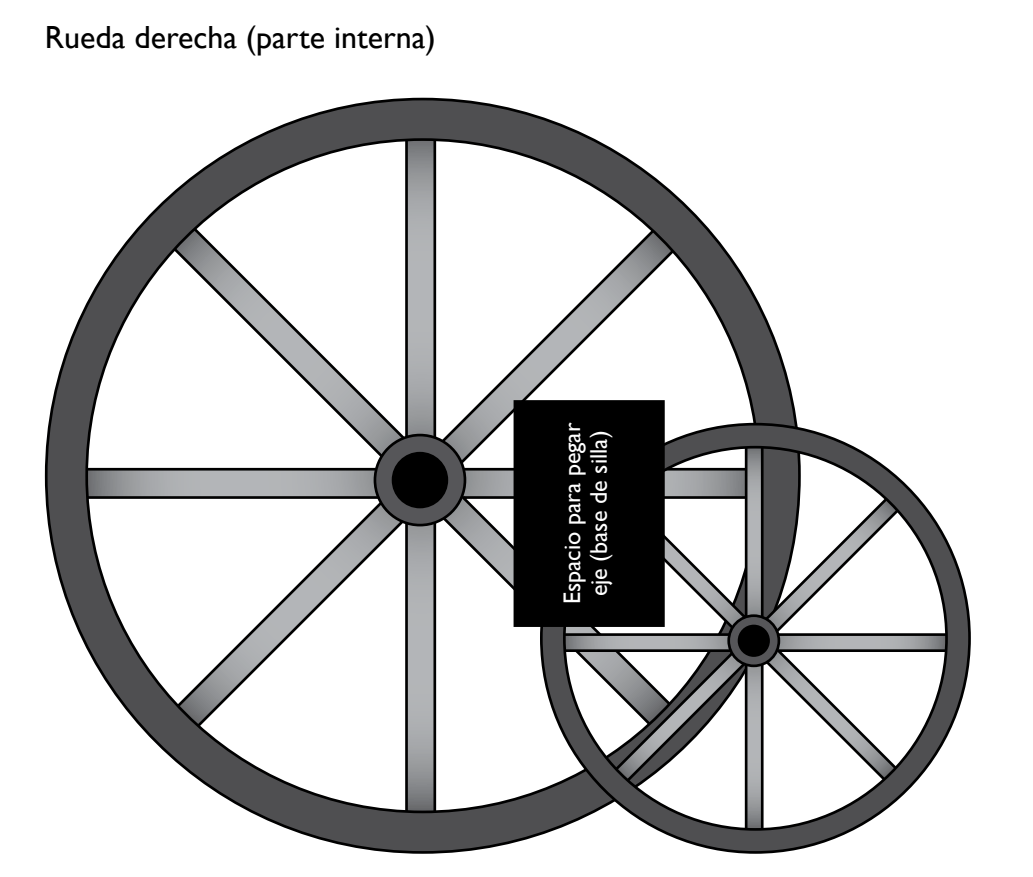
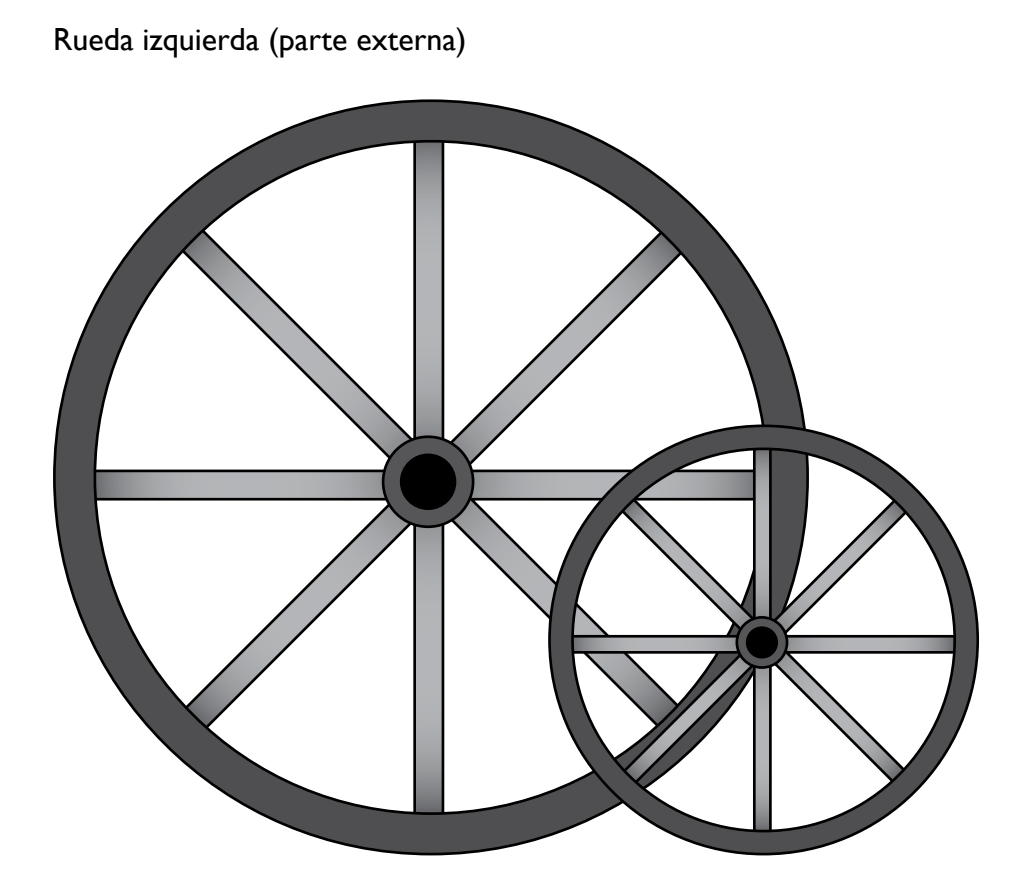
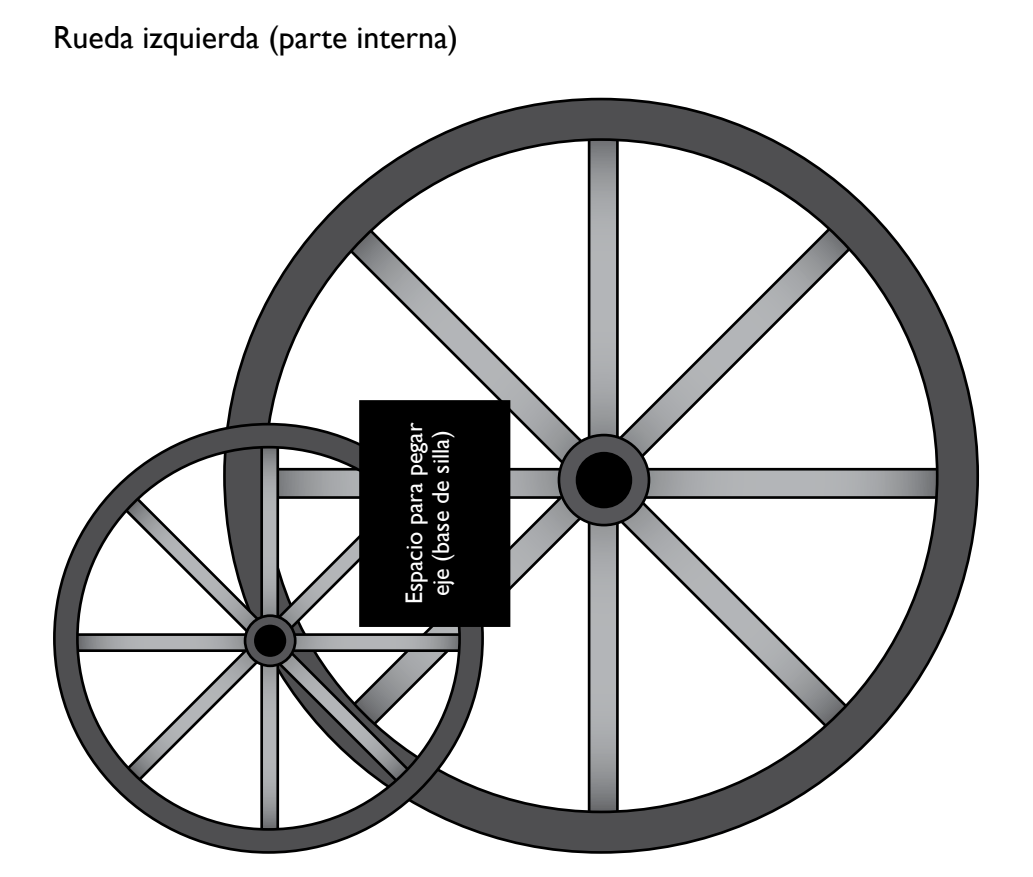
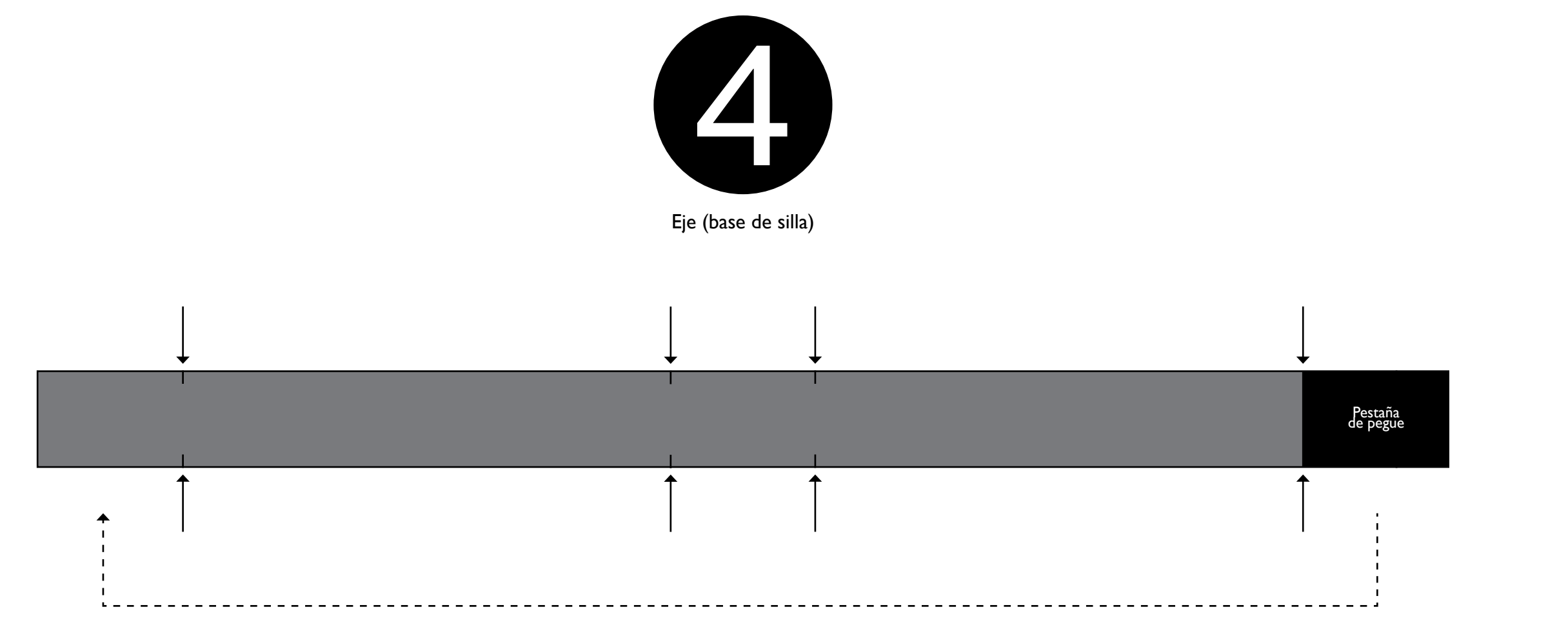
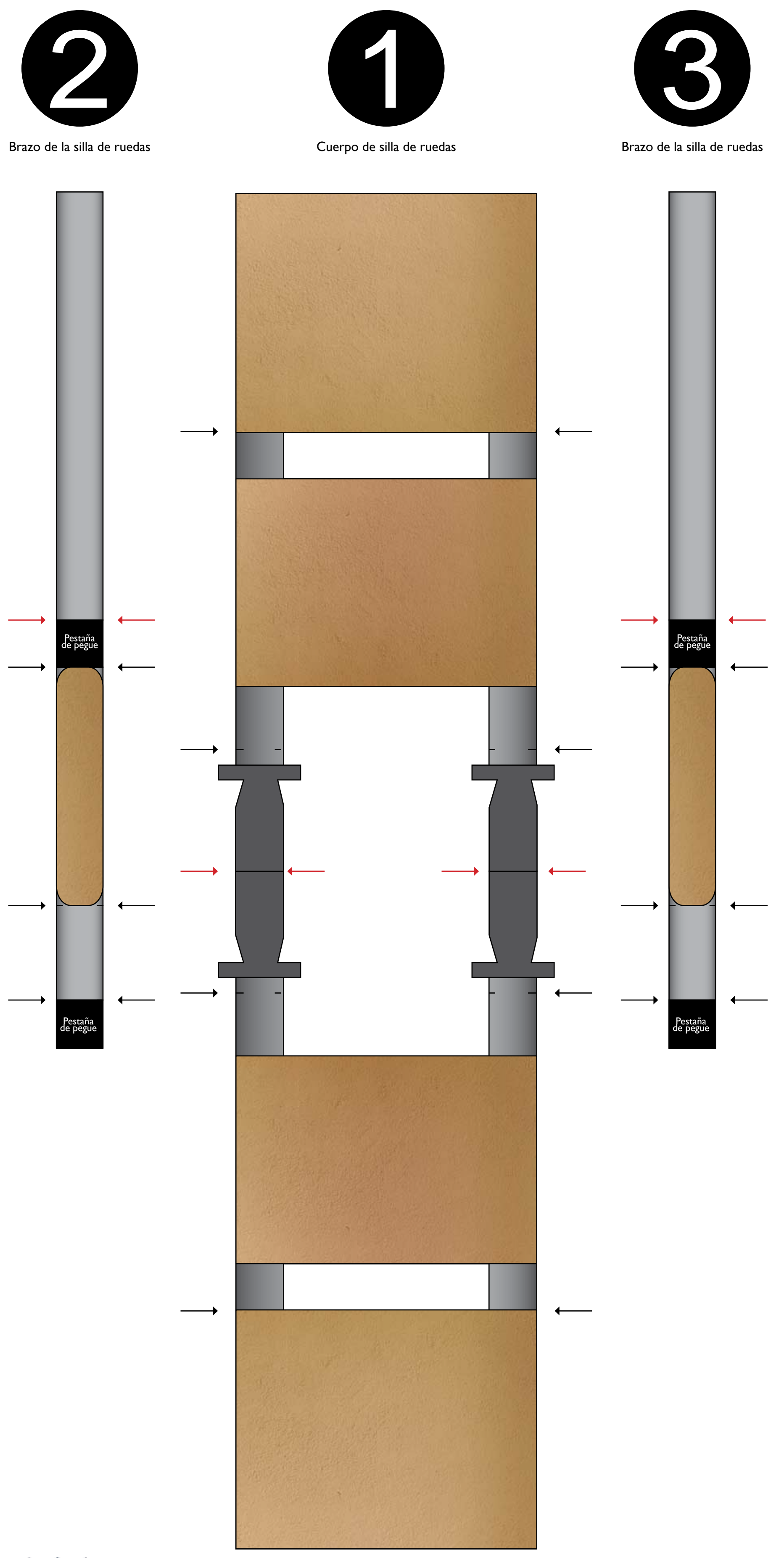

1

Cortar la totalidad de las piezas por el borde o perímetro.

Tener presente la utilidad de las flechas que indican un pliegue. La flecha roja → implica un pliegue principal que te ayudará para pegar ambas caras de tal manera que exista impresión por lado y lado. La flecha negra → implica un pliegue de construcción.

4 Eje (base de la silla)

5

Piega por los lugares marcados como se muestra en la imagen y pega la pestaña negra de tal manera que quede un rectángulo unido.

2 **1** Cuerpo de la silla de ruedas

Una vez hayas cortado por el perímetro, plegado por la flecha roja y pegado ambas caras, pliega por los lugares marcados como se muestra en la imagen.

1 2 3 4

6

Pega las piezas armadas en el punto 4 con el **eje de la silla** de tal forma que quede centrada, como se muestra en la imagen.

3 **1 2** Brazo de la silla de ruedas

Una vez hayas cortado por el perímetro, plegado por la flecha roja y pegado ambas caras, pliega por los lugares marcados como se muestra en la imagen.

1 2 3 4

5 6

Ruedas derecha e izquierda vista interior (previamente pegadas por las dos caras como se indicó en las piezas 5 y 6)

4 **1 2 3**

Pega las piezas 1, 2 y 3 como se muestra en la imagen. Pega la pestaña inferior por debajo de la base de la silla y la pestaña superior al espaldar. (Haz lo mismo tanto con la pieza 2 como con la pieza 3).

7

Una vez hayas cortado por el perímetro las piezas 5 y 6 y pegado respectivamente ambas caras como se indicó, pega los extremos del eje en los espacios marcados al interior de las ruedas (con cuadros negros) como se muestra en la imagen. Ahora debes terminar de armar a Nicolás para que se siente en su silla de ruedas. Debes continuar el proceso de armado con la herramienta 5.





Sensibilidad y
manejo emocional



Herramienta 13

Herramienta 13

Dignidad
y derechos



Participación

Herramienta 13

Herramienta 13

Identidad



Herramienta 13



Deberes y
respeto por los
derechos
de los demás

Sentido de la
vida, el cuerpo y
la naturaleza





Herramienta 13

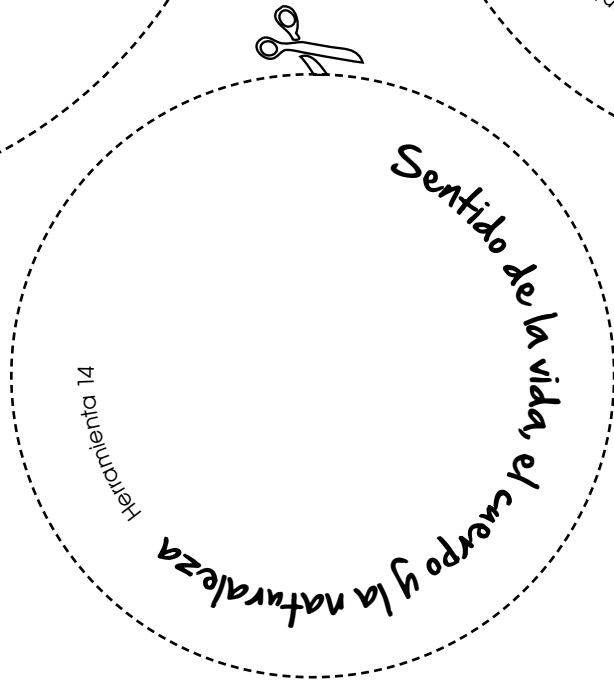
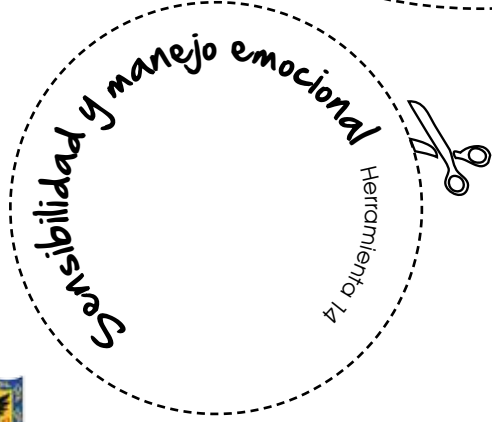
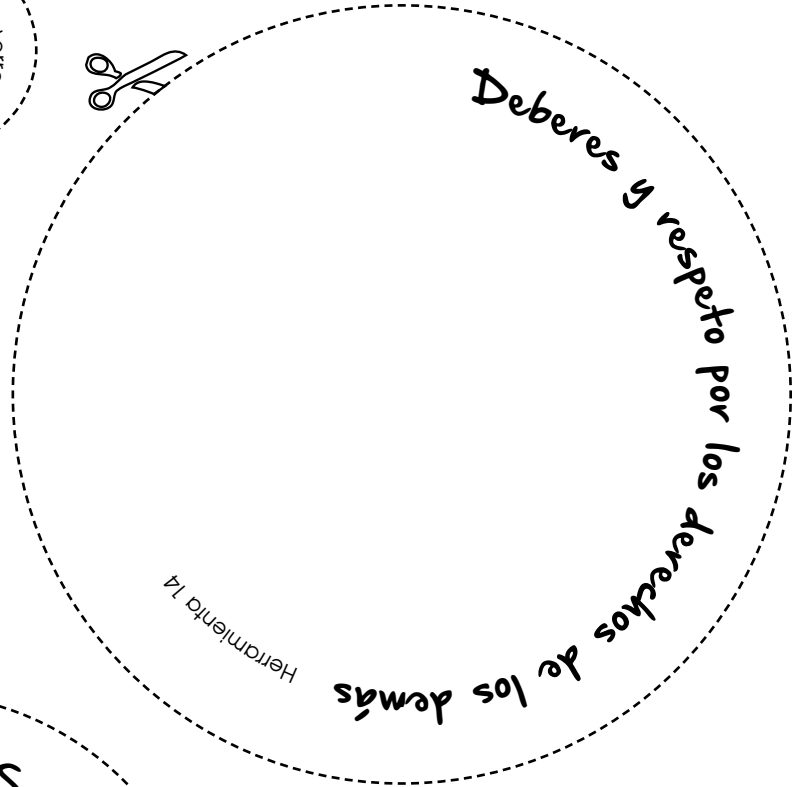
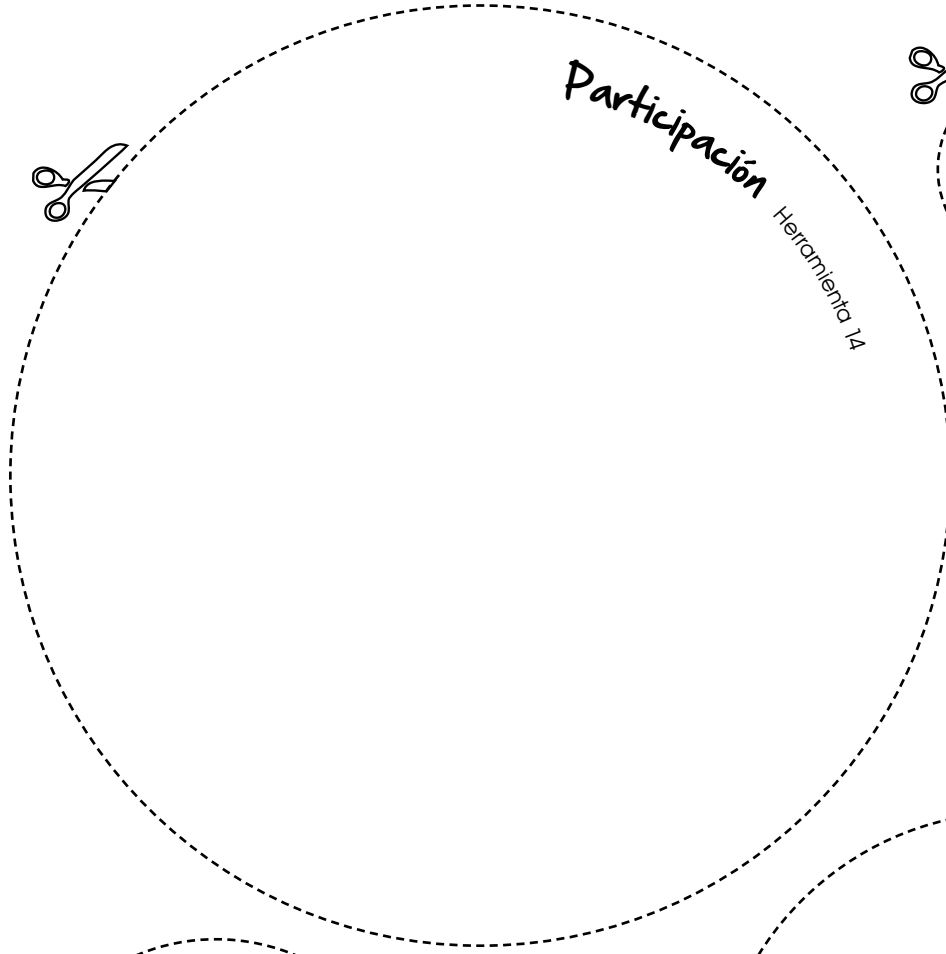









 Sentido de la vida, el cuerpo y la naturaleza  Herramienta 16

Dignidad y derechos  Herramienta 16

 Participación  Herramienta 16

Identidad  Herramienta 16

 Deberes y respeto por los derechos de los demás  Herramienta 16

Sensibilidad y manejo emocional  Herramienta 16



Herramienta 17



Deberes y respeto por los
derechos de los demás

Identidad

Herramienta 17

Herramienta 17



Sensibilidad y
manejo emocional

Sentido de la
vida, el cuerpo y
la naturaleza

Herramienta 17



Herramienta 17



Participación

Dignidad y
derechos

Herramienta 17

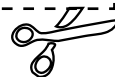
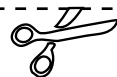



Dignidad y derechos

Sensibilidad y manejo emocional

Deberes y respeto por los derechos de los demás

Herramienta 18

Participación

Identidad

Herramienta 18

Sentido de la vida, el cuerpo y la naturaleza

Herramienta 18

Herramienta 18





Reconstruyendo de saberes

Herramienta 19

Herramienta 19

Transformando realidades: acciones

Transformando realidades: diseño y concertación

Herramienta 19

Herramienta 19

Diálogo de saberes

Pensarse y pensarnos

Herramienta 19

Herramienta 19

Memento inicial





Herramienta 20

*Reconstruyendo
de saberes*

Herramienta 20

Momento inicial

Herramienta 20

*Transformando realidades:
acciones*

Herramienta 20

*Transformando realidades:
diseño y concertación*

Herramienta 20

Diálogo de saberes

Herramienta 20

*Pensarse y
pensarnos*





*Transformando realidades:
acciones*

Herramienta 21

Momento inicial

Herramienta 21

*Pensarse y
pensarnos*

Herramienta 21

*Transformando realidades:
diseño y concertación*

Herramienta 21

Diálogo de saberes

Herramienta 21

*Reconstruyendo
de saberes*

Herramienta 21



Reconstruyendo de saberes

Herramienta 22



Transformando realidades: diseño y concepción

Herramienta 22



Sensarse y pensarse

Herramienta 22



Transformando realidades acciones

Herramienta 22



Diálogo de saberes

Herramienta 22



Momento inicial

Herramienta 22





Herramienta 23

*Transformando realidades:
diseño y concepción*

Herramienta 23

Diálogo de saberes

Herramienta 23

*Transformando realidades:
acciones*

Herramienta 23

*Reconstituyendo
de saberes*

Herramienta 23

Herramienta 23

*Pensarse y
pensarnos*

Momento inicial

*Pensarse y
pensarnos*



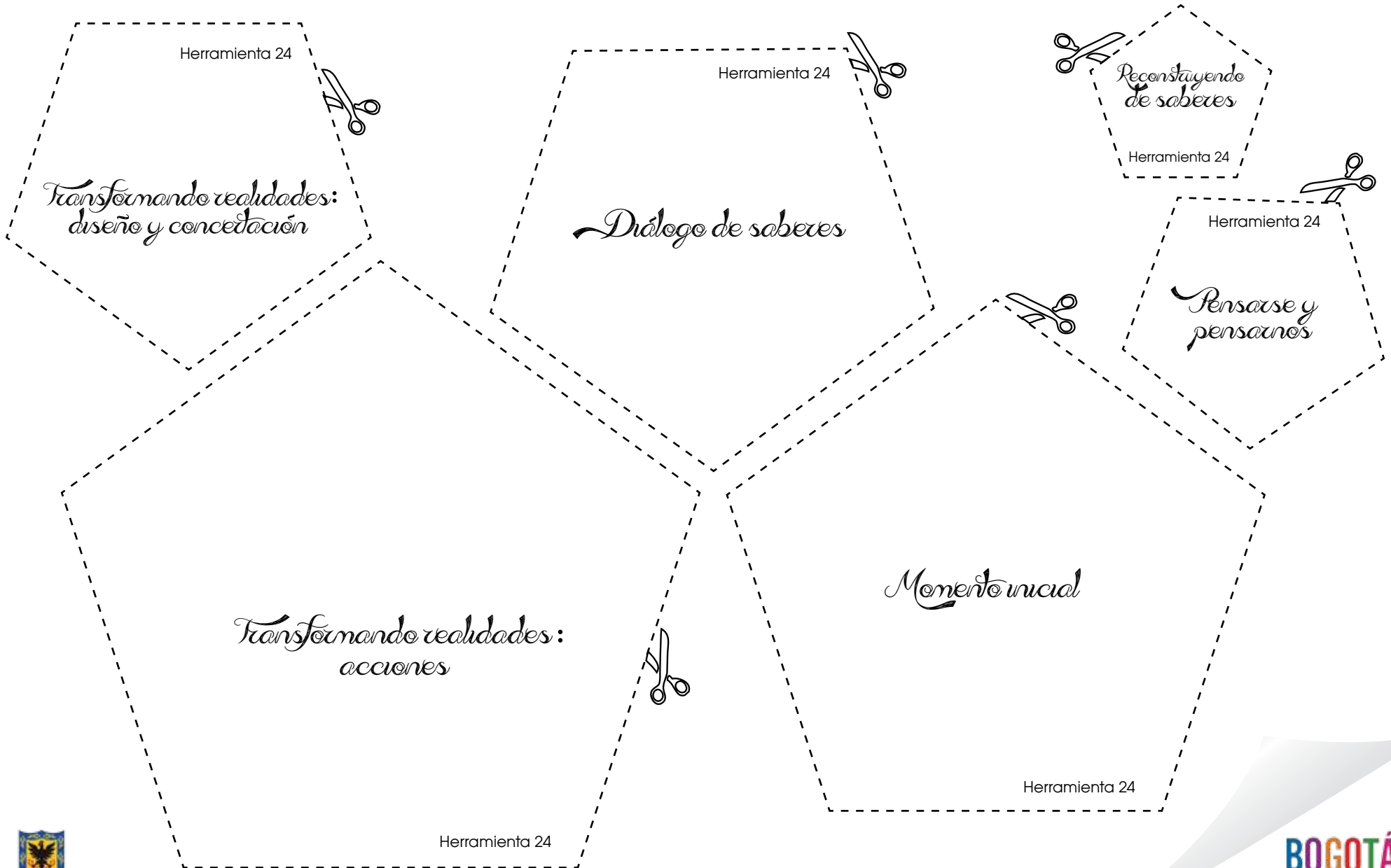

Educación

para la ciudadanía y la convivencia

Herramientas Ciclo Tres



ALCALDÍA MAYOR
DE BOGOTÁ D.C.

BOGOTÁ
HUMANA