

Educación para la ciudadanía y la convivencia

Ciclo Tres

(Quinto, Sexto y Séptimo):
Protagonistas de la realidad,
dirigimos la historia



ALCALDÍA MAYOR
DE BOGOTÁ D.C.

BOGOTÁ
HUMANA

Educación para la ciudadanía y la convivencia



Ciclo Tres

(Quinto, Sexto y Séptimo):

Protagonistas de la realidad, dirigimos la historia

**ALCALDÍA MAYOR DE BOGOTÁ
SECRETARÍA DE EDUCACIÓN DEL DISTRITO**

**Proyecto de Educación para la Ciudadanía
y la Convivencia – PECC**

Alcalde Mayor
Gustavo Petro Urrego

Secretario de Educación del Distrito
Oscar Sánchez Jaramillo

Subsecretaria de Integración Interinstitucional
Gloria Mercedes Carrasco Ramírez

Subsecretaria de Calidad y Pertinencia
Patricia Buritica

Jefe Oficina Asesora de Comunicación y Prensa
Rocío Jazmín Olarte

Directora de Participación y Relaciones Interinstitucionales
Adriana Mejía Ramírez

Directora de Inclusión e Integración de Poblaciones
María Elvira Carvajal Salcedo

Directora de Educación Preescolar y Básica
Adriana González

Director de Ciencias, Tecnología y Medios Educativos
Oswaldo Ospina Mejía

Directora de Bienestar Estudiantil
Andrea Verú Torres

Gerente de Proyecto
Deidamia García Quintero

**Educación para la ciudadanía y la convivencia
Ciclo tres (Quinto, Sexto y Séptimo):
Protagonistas de la realidad, dirigimos la historia**

**Equipo técnico de Educación para la
Ciudadanía y la Convivencia - SED**

Lizbeth Alpagatero y Rigoberto Solano
Coordinadores Gestión del Conocimiento
Sandra León

*Coordinadora Planes Integrales de Educación
para la Ciudadanía y la Convivencia*

Andrea Cely
*Coordinadora Equipo Territorial
Ciudadanía y Convivencia*

Ariel Fernando Ávila
Coordinador Respuesta Integral de Orientación Escolar – RIO

Revisión de Contenidos -SED

Alejandro Toro Peña
Yudy Velásquez Hoyos

FEY ALEGRÍA DE COLOMBIA

Director Nacional
P. Hernando Gálvez S.J.

Director Ejecutivo Nacional
Víctor Murillo Urraca

Coordinador Proyecto Educación
para la ciudadanía y la convivencia
Jaime Benjumea Pamplona

Autoría Fe y Alegría
Amanda J. Bravo Hernández
Víctor Martínez Ruiz

Con la colaboración de
Paulina Heyck Puyana

Aportes lectores
Marco Raúl Mejía J.
Rosa González Pozo

Corrección de estilo
Claudia Patricia Vinueza

Equipo de arte

Dirección de arte
María Fernanda Vinueza
Ilustración
Humberto Ruiz

Colaboración en color
Andrea Guzmán
Yessica Bernal
Carlos Muñoz

Diseño de manilla
Nicolás Pineda (Propuesta
hecha por niño de 12 años)
Diseño y diagramación
María Fernanda Vinueza

**Docentes participantes de la
validación de los módulos:**

Romelia Nuste Castro
IED Juan Francisco Berbeo
Gladys Guerrero García
Carlos Pizarro León Gómez

Guimar Edith Mostacilla Marmolejo

Débora Arango Pérez

Maritza Gutiérrez

Grancolombiano

Nilsa Yineth Rojas Ruiz

Leonardo Posada Pedraza

Maria Cristina Ardila

Campestre Monteverde

Melba Patricia Ortega

Simón Rodríguez

Blanca Isabel Forero

Ciudad de Montreal

Carvajal Galindo Yeimy

El Minuto de Buenos Aires

Gloria Del Pilar Bejarano Agudelo

Mochuelo Alto

Javier Cely

Francisco José de Caldas

Flor Elisa Roper Palacios

José Asunción Silva

Ángela Chicangana Ramírez

José Asunción Silva

Diana Patricia Murillas

Colegio Prospero Pinzón

Martha Alexandra Useche Quintero

IED Saludcoop Sur

Rosa Yamile Prieto Bogotá

Colegio San Pedro Claver

Liliana Maffiold

IED Los Periodistas

Marleny Díaz

IED Los Periodistas

Mariluz Muñoz Sotaquira

IED Los Periodistas

Patricia Castellanos

Agustín Nieto Caballero

Maria Victoria Orozco Díaz

Colegio Republica Bolivariana de Venezuela

Angélica María Rodríguez

Colegio Andrés Bello

Julieta Rojas Charry

Domingo Faustino

Maria Margarita Acuña Rodríguez

Colegio José Joaquín Casas

Ricardo Murcia Roncancio

Manuel Del Socorro Rodríguez

Luis Edilberto Novoa

Marruecos y Molinos

Sandra Johana Albarracín Lara

Aguas Claras

Miryam Bautista Gil

Entre Nubes

Claudia Liliana Gómez Rodríguez

IED Atenas

Rosa Elena Carrillo

IED Atenas

Raúl Sánchez Lara

IED Juan Rey

José Rafael Quilaguy Bernal

IED Los Alpes

Mireya Moreno Hernández

La Belleza

Martha Helena Lagos Beltrán

Florentino González

Lida Mireya Rodríguez

Florentino González

Nelson Enrique Flórez

Atabanza - I.E.D

Natalia Cruz Cárdenas

Eduardo Umaña Mendoza

Karol Viviana Sarmiento

Eduardo Umaña Mendoza

Danny Paola Villamil Villamil

Ofelia Uribe de Acosta I.E.D

Blanca Inés Rodríguez

Ofelia Uribe de Acosta I.E.D

Nubia Liliana Ortiz Cárdenas

Paulo Freire

Luz Stella Olaya Suárez

Sorrento

Patricia Padilla Casas

Col. Ciudad Bolívar Argentina

Martha Isabel Torres

IED Los Periodistas

Martha Alejandra Montoya

Luis Eduardo Mora Osejo

Sandra Emilia Sierra Zanguña

Nueva Delhy

Ingrid Natalia Cruz Cárdenas

Eduardo Umaña Mendoza

Maria Fernanda Medina

IED El Porvenir

Yenny Patricia Castellanos

Agustín Nieto Caballero

Maria Victoria Orozco

República de Venezuela

Rafael Quilagua Bernal

Los Alpes

Yeimy Carvajal

El Minuto De Buenos Aires

Guillermo Ibáñez

IE Eduardo Santos

Aura Nieves Riascos

IE Alexander Fleming

Diana Carolina Villate

IE Eduardo Santos

Lida Yolima Cárdenas

IE Eduardo Santos

Victoria Orozco

República de Venezuela

Yulliete Rojas Charry

Domingo Faustino

Liliana Ortiz Cárdenas

Paulo Freire

Lorenzo Zúñiga Goyeneche

Antonio Villavicencio

María Esperanza Castillo

Antonio Villavicencio

Luz Ofelia Borbón

CEDIT San Pablo

Alejandra Gutiérrez Ballén

Ciudad de Bogotá

Viviana Méndez Munévar

Ciudad de Bogotá

Myriam Cortes Mendieta

Colombia Viva

Andrea Murcia

Delia Zapata Olivella

José de Jesús Ovalle Balaguera

Delia Zapata Olivella

Ivon Pajaro Olmos

Escuela Normal María Montessori

Omar Gutiérrez González

Escuela Normal María Montessori

Martha Patricia Torres

Gustavo Rojas Pinilla

Luz Liliana Sarmiento

IED Estrella del Sur

Ana Rita Roza Suárez

IED Montebello

Orfi Yineth Delgado Santamaría

IED Villa Rica

Inna Pahola Muñoz

John F. Kennedy

Luz Gabriela Gómez Montoya

Juan Francisco Berbeo

Clara Liliana Rodríguez

La Victoria

Leonor Delgado Herrera

La Victoria

Mallivi Melo Rey

La Victoria

Martha Patricia Montero

La Victoria

Patricia Patiño

La Victoria

Mauricio García Hernández

Magdalena Ortega

Myriam Zambrano Roza

Manuel Cepeda Vargas

Luis Edilberto Novoa

Marruecos y Molinos

Liliana Zambrano Roza

Orlando Higueta Rojas

Vladimir Viteri Gutiérrez

Paulo Freire

Clara Millán Reyes

República de Panamá

José Eustacio Medina Vargas

República de Panamá

Olga Lucero Castro Castañeda

República de Panamá

Víctor Baquero Rincón

Rural Pasquilla

Eduardo Ortiz Rodríguez

San Martín de Porres

Adilia Castillo Martínez

San Pedro Claver

María Leila López Contreras

San Pedro Claver

Estudiantes participantes en la validación de los módulos ciclo tres, cuatro y cinco

John Fredy Nope Moreno

Orlando Higueta Rojas

Johan Orlando Rubiano Rincón

Orlando Higueta Rojas

Ana María Peña Guzmán

Orlando Higueta Rojas

Erika Fernanda León Macana

Orlando Higueta Rojas

Julián Leandro Valbuena González

Gustavo Rojas Pinilla

Fredy Romero Chaparro

Gustavo Rojas Pinilla

Doran Steeward Yepes

Gustavo Rojas Pinilla

Lesly Daniela Combita

Gustavo Rojas Pinilla

Valentina Capera Avila

Gustavo Rojas Pinilla

Lisa Fernanda Díaz Romero

Gustavo Rojas Pinilla

María Camila Flores González

Gustavo Rojas Pinilla

Diana Carolina Tenjo

Escuela Normal María Montessori

ISBN: 978-958-8731-89-6

Esta publicación hace parte del Convenio 2965 del 2013, cuyo objeto es “Aunar esfuerzos para desarrollar una Caja de Herramientas Pedagógicas de Educación para la Ciudadanía y la Convivencia”, suscrito entre la Secretaría de Educación y Fe y Alegria de Colombia, Fundación para la Reconciliación, Fundación Centro de Investigación y Educación Popular-CINEP y el Instituto para la Construcción de la Paz-FICONPAZ.

Secretaría de Educación del Distrito Fe y Alegria de Colombia



EDUCACIÓN PARA LA CIUDADANÍA Y LA CONVIVENCIA



Taller 11

Ensayo general en la vida real





T.11



Transformando realidades: acciones

Concepto relacionado

Transformación de realidades

Nuestros actos conscientes o no, son desde ya causa y consecuencia de múltiples impactos, sin embargo ser parte no es suficiente, menos aun cuando en el diario vivir desconocemos la forma en que nuestro pensar y nuestro actuar afectan dichos escenarios. Tomar parte, incluye el hacerse protagonista en estos escenarios, observarlos, conocerlos, cuestionarlos, generar posturas, opiniones y actuar sobre ellos para transformarlos o protegerlos de acuerdo a nuestros intereses o convicciones. El sentirse parte nos dota de un poder especial para decidir y para actuar más allá de la mera manifestación de nuestros pensamientos y de la acción sobre un interés pasajero o circunstancial. Sentirnos parte implica apropiarnos de esos escenarios, desarrollar relaciones de pertenencia hacia ellos que trascienden lo pragmático y afectan nuestra identidad y nuestras emociones.

A partir de ello, la participación como capacidad esencial ciudadana se propone como una práctica, como una vivencia cotidiana, a partir de la cual los y las estudiantes asumen sus contextos y realidades. De esta manera, se erige como reto de la participación la transformación de las relaciones y prácticas de dominación y opresión que limitan el desarrollo de los individuos y las comunidades, por relaciones de cooperación y prácticas de mutualidad, reciprocidad, reconocimiento y valoración del otro. (SED, 2014b, pp. 26-27)

Objetivo del taller

- ❁ Realizar la actividad colaborativa transformadora concertada que permita integrar motivaciones, conocimientos, reflexiones personales y colectivas,



Herramientas 3 y 12



Afiche de Nicolás



Sobre de Herramientas



capacidades, compromisos grupales y hacer ejercicio público de sus responsabilidades y corresponsabilidades en torno a la superación de la situación de exclusión o discriminación identificada.

Evidencias de participación en el proceso de aprendizaje

Grabaciones de video de las presentaciones del teatro foro para proyectar

Duración del taller

Aproximadamente 2 horas, las cuales se pueden prolongar según el criterio de la persona mediadora de aprendizajes, y sin considerar el tiempo destinado a los ejercicios prácticos de ciudadanía entre taller y taller

Materiales de apoyo

- ❁ *Formato para expresión de satisfacción de niñas y niños participantes en el taller, herramienta 3 (encuéntrela en el sobre de herramientas) para fotocopiar.*
- ❁ *Descripción de los “seis sombreros”, herramienta 12 (compuesta por 6 cartas por cortar, ver sobre de herramientas) para repartir a los grupos. Finalizado el ejercicio recuperar el material para uso posterior.*
- ❁ *Afiche del personaje Nicolás. Armado previamente en el taller 0.*
- ❁ *Equipo de proyección y parlantes*

Instrucciones de la actividad

Previamente hemos ambientado el salón donde llevaremos a cabo las actividades haciéndolo acogedor, pero preparado para que las niñas y niños participantes lo terminen de decorar.



El círculo del cuidado

Invitamos al grupo para que en el *círculo del cuidado* reflexionemos qué sucede cuando alguna persona o algunas no quieren permanecer en el círculo.



Retomamos con el grupo los acuerdos de convivencia y recordamos la forma cómo tomaremos el *poder de la palabra* con el símbolo que hemos escogido, y cómo la honraremos en el trabajo de hoy.



Le contamos a Nicolás lo que aprendimos

Ubicamos el afiche de Nicolás en un lugar del espacio donde estamos trabajando y a continuación, organizamos cinco o seis grupos. Les pedimos que escriban rápidamente en una hoja los tres principales aspectos que aprendieron del taller anterior y que pasen de inmediato a colocar sus hojas en el muro al lado de Nicolás. Hacemos una lectura de sus contenidos, resaltando las coincidencias y complementando según consideremos oportuno.



Presentamos el trabajo que nos encargó Nicolás

Al azar, seleccionamos dos o tres niñas y niños para que expongan los resultados del trabajo que dejó Nicolás para que con apoyo de nuestras familias y otras personas invitemos a la comunidad educativa a participar del proceso de concertación de intereses y acciones alrededor de las situaciones de discriminación, marginación y exclusión en nuestros entornos, sobre las cuales hemos venido indagando y profundizando.

El resto de trabajos creativos podrán ser revisados por el conjunto de participantes en un momento posterior de la sesión si así lo consideramos pertinente o en un momento de recreo.



Inicio

Hacemos una breve recapitulación del trabajo realizado en el taller anterior y mencionamos el título del presente taller: “Ensayo general en la vida real”; pedimos al grupo que mencione qué les sugiere.

A continuación, señalamos que en este cuarto taller de la unidad dedicada a la dimensión societal estaremos desarrollando el momento de *transformando realidades*, en la parte de realización de la/s acción/es proyectada/s y concertada/s, y ellas deben producirse en los territorios concretos que hemos colocado como posibles de abarcar en este momento: nuestro propio cuerpo, nuestra familia, escuela, vecindario, barrio o localidad. En ellos pondremos en evidencia nuestra capacidad de acción o incidencia, atendiendo a nuestra responsabilidad-corresponsabilidad en el mantenimiento, modificación o transformación de la realidad que vivimos hacia fines que nos beneficien como personas y como colectivos sociales más amplios. Implica también el monitoreo de la acción transformadora durante su curso y la persistencia en su realización para no dejarse vencer ante los obstáculos que puedan presentarse.



Actividad central

Retomamos con el grupo las grabaciones de las presentaciones y las propuestas generadas por las personas invitadas y por el grupo mismo. Debatimos alrededor de las propuestas de solución o abordaje de las situaciones de discriminación, marginación o exclusión que quisiéramos transformar y concertamos sobre al menos dos de ellas que estarían a nuestro alcance realizar.

Con base en ello, nos conformamos en un círculo grande en plenaria para revisar el siguiente esquema de planeación (Manjarrés y Mejía, 2011, p. 17) sobre las propuestas de intervención que podríamos presentar a consideración de la comunidad educativa.



En el siguiente esquema se muestran algunos pasos sugeridos para el diseño de soluciones a problemas prácticos

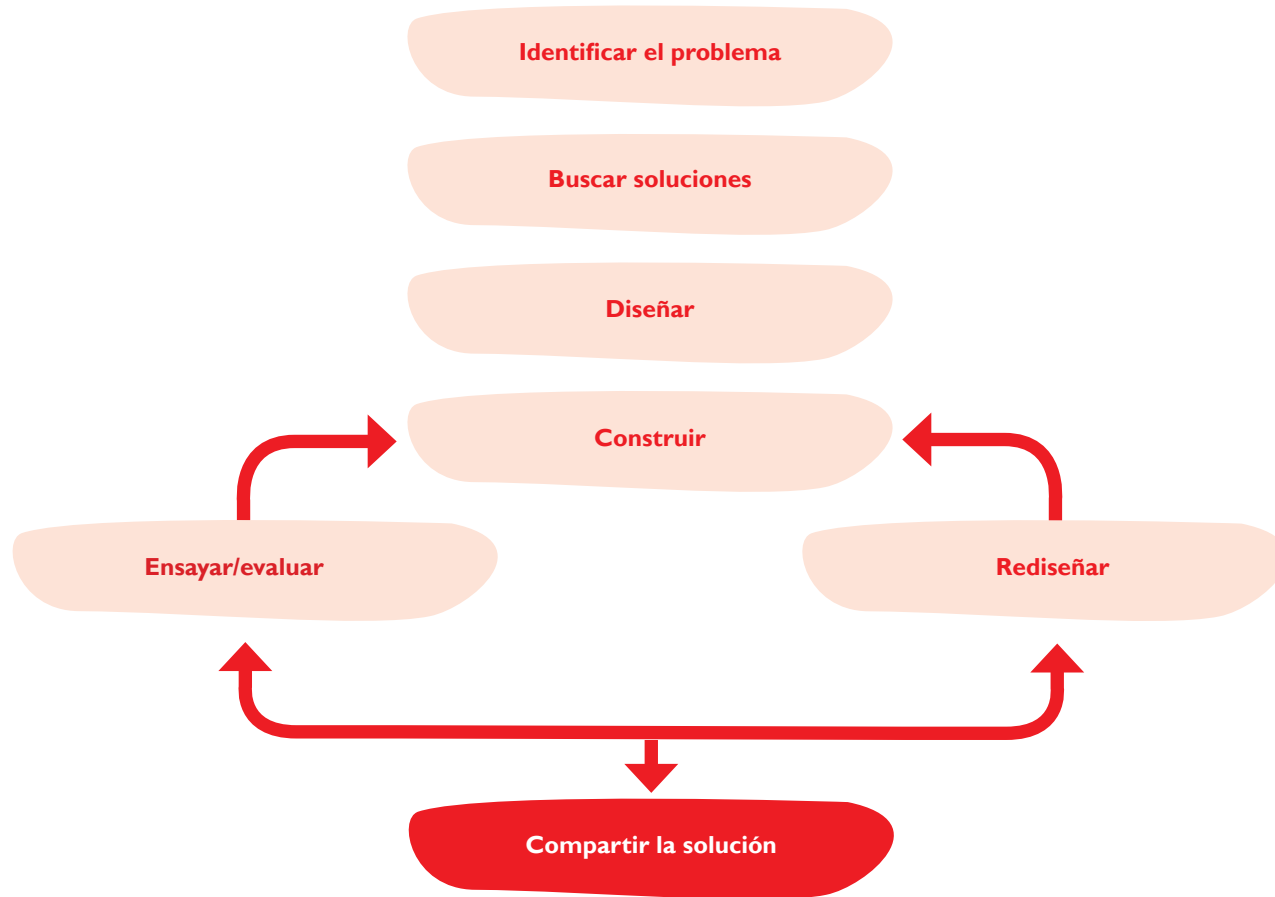

Siguiendo este esquema, ya tendríamos los elementos correspondientes a la identificación del problema y a la búsqueda de soluciones. Nos queda el tema de diseñar el proceso para lograr las soluciones.

Para ello, recurrimos a una técnica de creatividad basada en los seis sombreros para pensar de E. de Bono (adaptado de Benjumea, 2009, p. 66 y ss), que nos propone ponernos en seis estilos de pensamiento para ver las situaciones de la vida.



Organizamos seis grupos de trabajo y les repartimos al azar una de las descripciones siguientes de los “sombros” y tomamos, en primer lugar, una de las dos alternativas de solución a la situación de discriminación, marginación o exclusión que hemos indagado.



El negro es triste y negativo. El sombrero negro cubre los aspectos negativos, es decir, por qué algo no se puede hacer.



El azul es frío y también el color del cielo, que está por encima de todo. El sombrero azul se ocupa del control y la organización del proceso del pensamiento. También del uso de los otros sombreros.



El verde es césped, vegetación y crecimiento fértil y abundante. El sombrero verde indica creatividad e ideas nuevas.



El rojo sugiere ira, furia y emociones. El sombrero rojo da el punto de vista emocional.



El amarillo es alegre y positivo. El sombrero amarillo es optimista y cubre la esperanza y el pensamiento positivo.



El blanco es neutro y objetivo. El sombrero blanco se ocupa de hechos objetivos y de cifras.



Cada grupo mirará la alternativa desde el “sombrero” que le tocó y considerará todas las opciones posibles de ocurrencia a partir de él. Consignan estas opciones en una cartelera y luego compartimos en plenaria todas estas miradas que nos anticipan las posibles observaciones u objeciones a la realización de la propuesta. Vamos copiando los pasos y los resultados del trabajo en nuestros cuadernos de notas.

Repetimos el ejercicio con la otra alternativa seleccionada y sacamos conclusiones sobre la viabilidad, potencial y dificultades de cada alternativa revisada. Elegimos entre ellas la que mejor se ajuste a nuestras capacidades de acción, presupuesto, colaboración y apoyo de la comunidad e impacto que se prevé, entre otros factores importantes, para pasar a la fase de diseño de los pasos que seguiremos para hacer realidad nuestra propuesta de transformación.

A continuación, formulamos en plenaria la propuesta de solución en términos de “realidad transformada”, esto es, como si ya se hubiera cumplido el sueño. Por ejemplo, la propuesta de solución es “escribir un memorial a las autoridades sobre la situación x”, entonces la formularíamos así: “se ha entregado un memorial a las autoridades sobre la situación x”.



Y seguidamente, construimos con una lluvia de ideas un “camino” posible que nos haya conducido a tener el memorial entregado, pero escrito de esa manera, como si ya hubiera sucedido. No nos limitemos en nuestras ideas porque todas sirven, aunque algunas personas puedan pensar que son absurdas. Es bueno ponerse en tono optimista y alegre para generar ese camino porque fluyen mejor las ideas en ese estado de ánimo. Se va tomando nota de las ideas que se discuten y finalmente se acuerdan los pasos. No debe faltar un evento amplio de consulta con la comunidad educativa para presentar la propuesta.



En este momento, el diseño está trazado y lo que queda es organizar detalladamente cómo se realizará cada paso del camino, distribuir las tareas por grupos y ver si se necesita algún presupuesto para realizarlo o cómo se podría realizar sin presupuesto. También es necesario observar si la realización de esta propuesta tiene algún impacto ambiental. Armamos conjuntamente un cronograma de reuniones extraescolares de los grupos responsables y de todo el curso para realizar la acción transformadora.

Promovemos en el grupo el nombramiento de una comisión responsable para poner este diseño en un documento sencillo y creativo que se pueda presentar a la Dirección del colegio, a la comunidad educativa y a las otras instancias presentes en la localidad que prestarán su apoyo para la realización de la propuesta de transformación.

Igualmente, pedimos que se elijan algunas personas delegadas para que nos acompañen en la realización de las gestiones con la Dirección del centro educativo, con el fin de presentarle oficialmente la propuesta elaborada y solicitar su respaldo para continuar con la parte de organización de la acción.

Hacemos una recomendación especial al grupo de estudiantes para no olvidar que se deben llevar registros de su experiencia en esta implementación, sea en sus cuadernos de notas o grabación, como hayan escogido.



Reconstrucción de saberes

Les pedimos organizar por grupos constituidos sus apuntes de lo realizado en esta sesión. Brindamos aquí el esquema propuesto, pero que puede haber sido modificado en acuerdo con el grupo participante.

Individual

- Palabras que me han impactado:
- Palabras nuevas y ya conocidas sobre las cuales tengo que profundizar:
- Mi participación en el taller fue:
- Tengo que mejorar en:





Pedimos que consignen en sus cuadernos un breve relato que titularán: “Mi responsabilidad”, contando cómo vivieron el taller; lo que rescatan como valioso, los aspectos de los talleres anteriores que ya han incorporado a sus prácticas cotidianas y cómo van a responder por la parte que les tocó en la propuesta de transformación



de la situación de discriminación, marginación o exclusión indagada. Asimismo, lo que consideran importante de incorporar a partir del taller de hoy y su opinión personal sobre los temas abordados en el taller.

Colectivo (formato para la carpeta colectiva)

En el taller trabajamos sobre (describir los contenidos):

-  Información/conocimientos
-  Herramientas prácticas
-  Asuntos éticos o principios de acción
-  Emociones y sentimientos

Dialogan sobre lo anterior y dejan consignadas sus opiniones sobre los temas trabajados en el taller. Deben entregarnos una copia del trabajo colectivo.



Cierre

Como despedida, nos ponemos en círculo junto con nuestro personaje Nicolás y pronunciamos en voz alta el lema que hemos creado



A la salida de la sesión, colocamos en nuestra lista de asistencia el nivel de satisfacción vivido con lo que hicimos, marcando en el casillero que nos corresponda el emoticón que lo representa.





Ejercicios prácticos de ciudadanía entre taller y taller

Nicolás propone que con base en nuestros apuntes del taller al respecto compartamos con nuestra familia, sus amistades y personas del barrio que puedan aportarnos, el diseño elaborado, buscando que se sumen a la iniciativa y cuando sea el momento, acudir a la convocatoria de consulta a la comunidad educativa para tomar acuerdos y asumir compromisos concretos de apoyo en la actividad transformadora que se propone.

Asimismo, pide que estamos pendientes de trabajar con la comisión que nos apoya en la gestión con las directivas del centro educativo y autoridades locales de educación, acudir a las reuniones que se hayan programado para organizar la consulta amplia con la comunidad educativa, y finalmente, llevar a cabo la acción transformadora acordada, que no se producirá en un taller sino en la institución educativa, vecindario o barrio que hayamos seleccionado y concertado.



EDUCACIÓN PARA LA CIUDADANÍA Y LA CONVIVENCIA





La Educación para la Ciudadanía y la Convivencia representa para la Secretaría de Educación del Distrito una apuesta central de la calidad de la educación en la ciudad, por ello, y con la intención de garantizar su integración curricular a través de todos los ciclos educativos incluido el de primera infancia, y facilitar nuevas prácticas y aprendizajes de ciudadanía y convivencia en el sector educativo distrital, la Secretaría de Educación de Bogotá en alianza con Fe y Alegría de Colombia ponen en escena una colección de módulos cuyo eje de acción es el fortalecimiento y desarrollo de las capacidades ciudadanas esenciales como un conjunto de conocimientos, actitudes, habilidades, motivaciones y prácticas que desarrollan el potencial para conocerme, conocer mi contexto, imaginarme su transformación y actuar con otros para transformarlo.

Con estos módulos, se traza una ruta de aprendizajes que nos invitan a la construcción de una ciudadanía justa y con equidad y ayudan a ganar consciencia en la acción constructora de nuestra individualidad y de nuestro ser social, a convertirnos progresivamente en ciudadanos y ciudadanas que emprenden y transforman sus propias maneras de ser, inciden directamente en el medio en que se desenvuelven, y se proyectan a la transformación de los circuitos más amplios de su sociedad y del mundo, que también influyen en sus condiciones de vida.

Ciclo Tres

(Quinto, Sexto y Séptimo):

Protagonistas de la realidad, dirigimos la historia

Secretaría de Educación del Distrito

Dirección: Av. Eldorado No. 66 – 63 Teléfono: 3241000 Página web: <http://www.sedbogota.edu.co/>



Fe y Alegría
Colombia

Movimiento de Educación Popular Integral y Promoción Social



Herramienta 08



Sombrero **negro**

Sombrero **negro**

El negro es triste y negativo. El sombrero negro cubre los aspectos negativos, es decir, por qué algo no se puede hacer.

Herramienta 08



Sombrero **amarillo**

Sombrero **amarillo**

El amarillo es alegre y positivo. El sombrero amarillo es optimista y cubre la esperanza y el pensamiento positivo.

Herramienta 08



Sombrero **verde**

Sombrero **verde**

El verde es césped, vegetación y crecimiento fértil y abundante. El sombrero verde indica creatividad e ideas nuevas.

Herramienta 08



Sombrero **azul**

Sombrero **azul**

El azul es frío y también el color del cielo, que está por encima de todo. El sombrero azul se ocupa del control y la organización del proceso del pensamiento. También del uso de los otros sombreros..

Herramienta 08



Sombrero **rojo**

Sombrero **rojo**

El rojo sugiere ira, furia y emociones. El sombrero rojo da el punto de vista emocional.

Herramienta 08



Sombrero **blanco**

Sombrero **blanco**

El blanco es neutro y objetivo. El sombrero blanco se ocupa de hechos objetivos y de cifras

Instrucciones

1

Corta por la línea punteada cada una de las piezas.

2

Pliega cada pieza a la mitad de manera vertical.

3

Pega y asegura con un pegante para papel (colbón o pegastic) las dos partes de tal manera que quede una carta con dos caras. Haz este procedimiento con las 6 cartas.

Instrucciones

El presente material es una guía de armado. Puedes utilizar esta impresión o por el contrario si sientes el material un poco frágil, te servirá como modelo para transcribir y hacerlo en cartón paja o un material más consistente (recuerda pintarla posteriormente a tu gusto para hacerla más real). Utiliza un pegante resistente.

- Piezas base para armado final:
Pieza 1. Cuerpo de silla de ruedas
Pieza 2. Brazo de la silla de ruedas
Pieza 3. Brazo de la silla de ruedas
Pieza 4. Eje (base de la silla de ruedas)
Pieza 5. Ruedas izquierdas
Pieza 6. Ruedas derechas

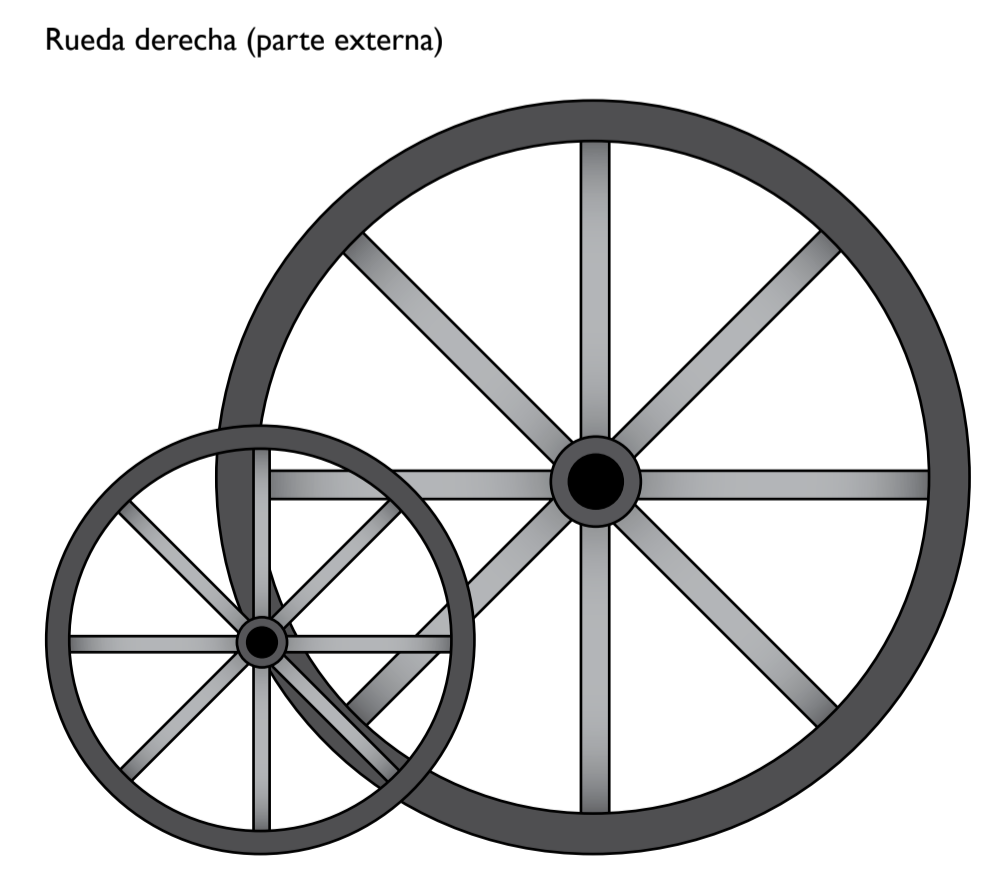
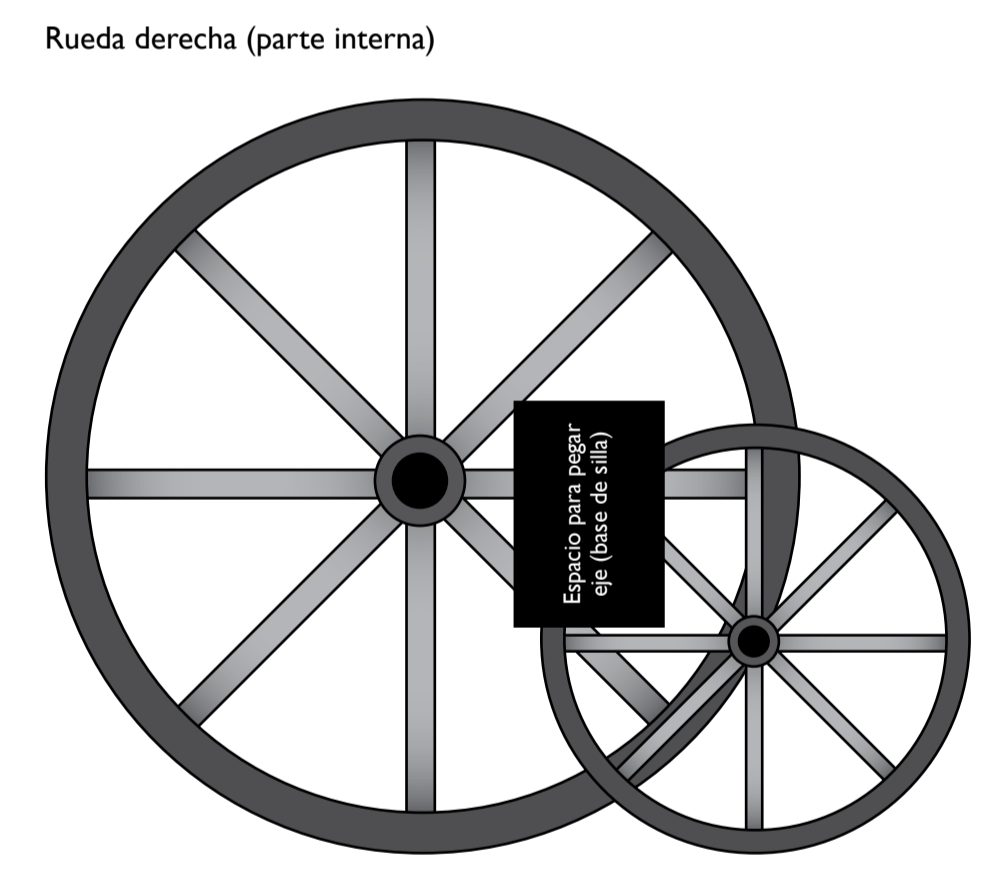
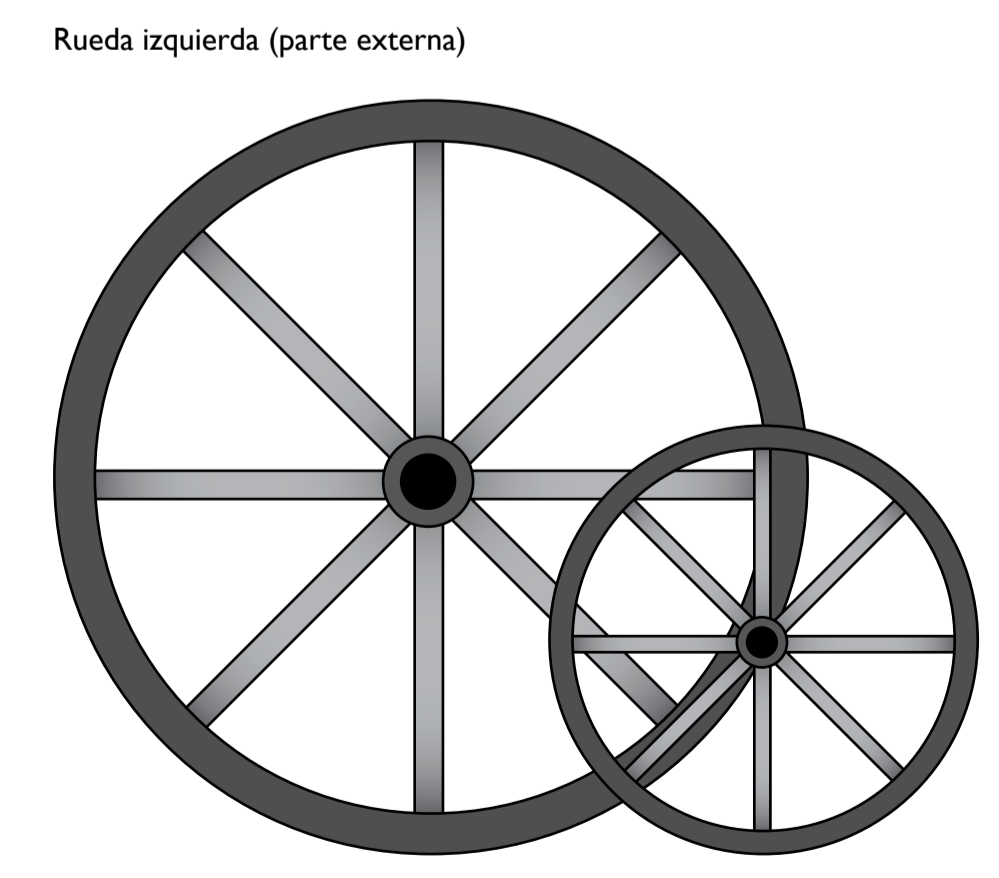
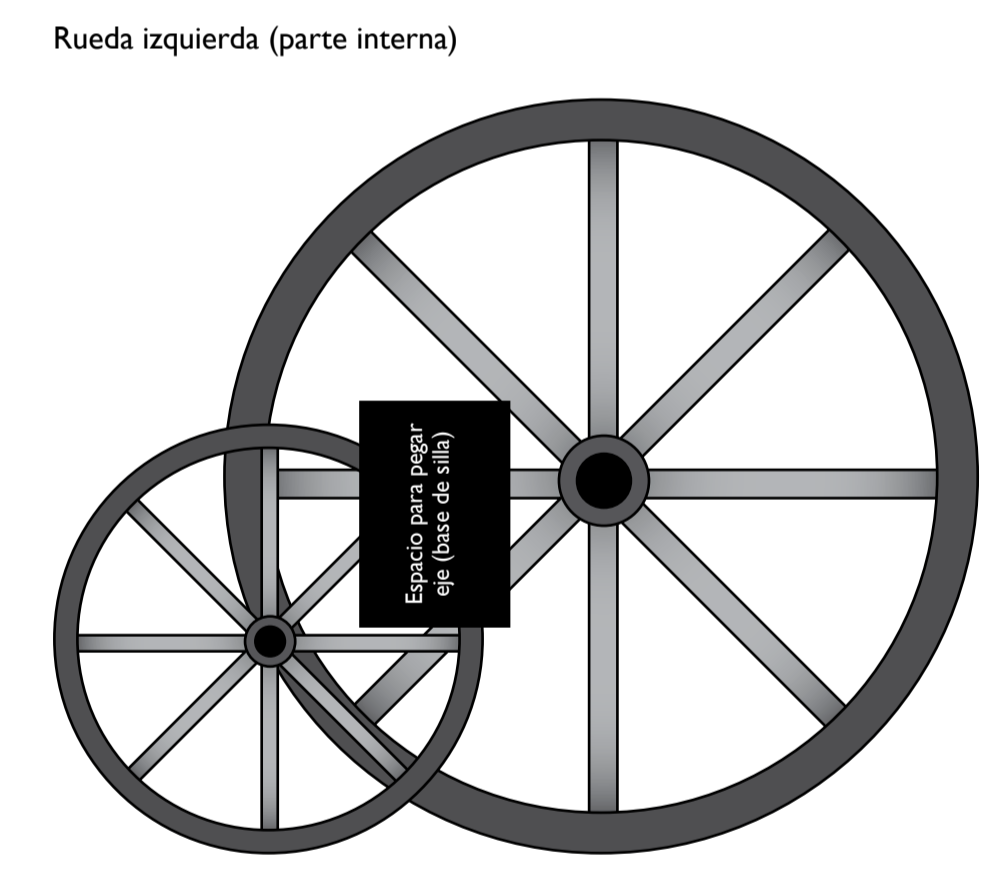
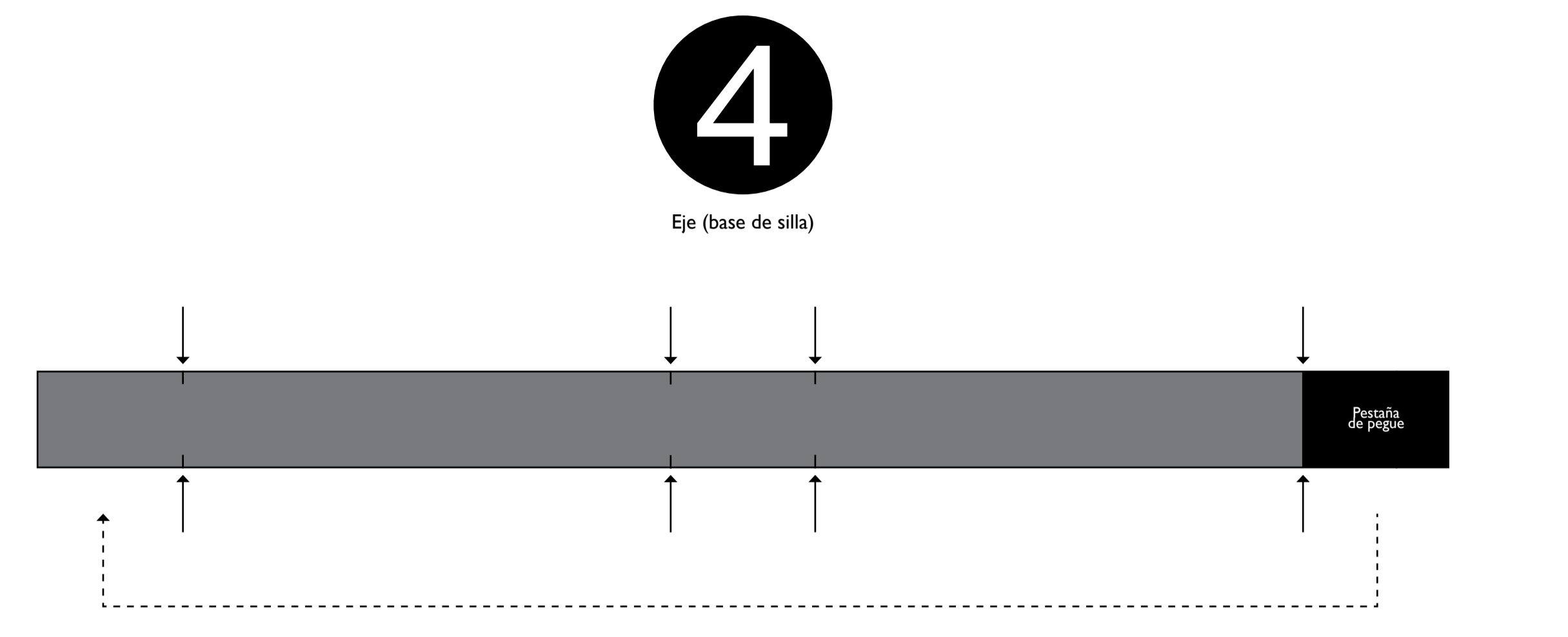
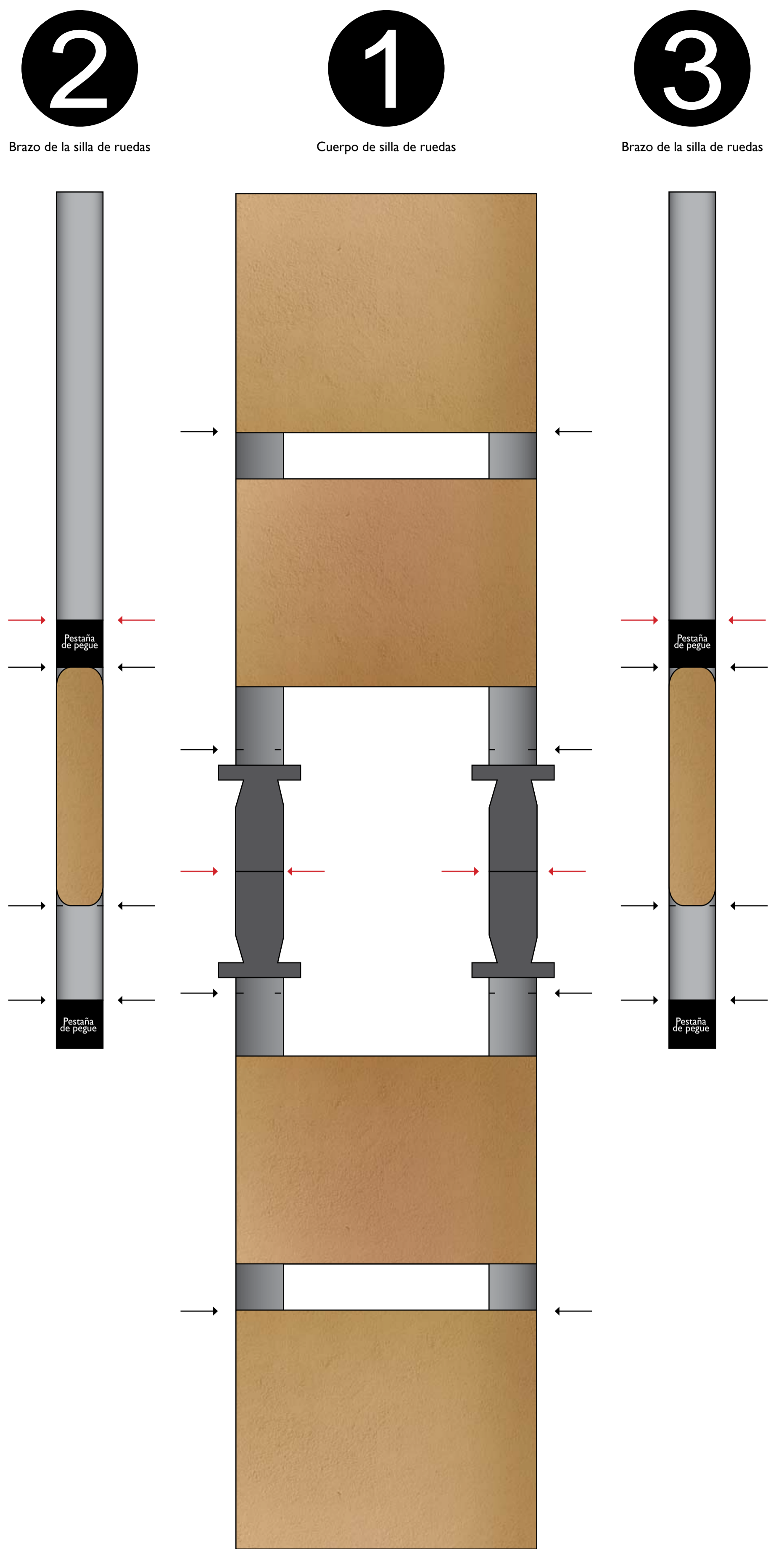

1

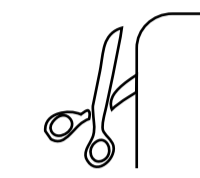

Cortar la totalidad de las piezas por el borde o perímetro.

Tener presente la utilidad de las flechas que indican un pliegue. La flecha roja → implica un pliegue principal que te ayudará para pegar ambas caras de tal manera que exista impresión por lado y lado. La flecha negra → implica un pliegue de construcción.

4 Eje (base de la silla)

5

Piega por los lugares marcados como se muestra en la imagen y pega la pestaña negra de tal manera que quede un rectángulo unido.

2 **1** Cuerpo de la silla de ruedas

Una vez hayas cortado por el perímetro, plegado por la flecha roja y pegado ambas caras, pliega por los lugares marcados como se muestra en la imagen.

1 2 3 4

6

Pega las piezas armadas en el punto 4 con el **eje de la silla** de tal forma que quede centrada, como se muestra en la imagen.

3 **1 2** Brazo de la silla de ruedas

Una vez hayas cortado por el perímetro, plegado por la flecha roja y pegado ambas caras, pliega por los lugares marcados como se muestra en la imagen.

1 2 3 4

5 6

Ruedas derecha e izquierda vista interior (previamente pegadas por las dos caras como se indicó en las piezas 5 y 6)

4 **1 2 3**

Pega las piezas 1, 2 y 3 como se muestra en la imagen. Pega la pestaña inferior por debajo de la base de la silla y la pestaña superior al espaldar. (Haz lo mismo tanto con la pieza 2 como con la pieza 3).

Una vez hayas cortado por el perímetro las piezas 5 y 6 y pegado respectivamente ambas caras como se indicó, pega los extremos del eje en los espacios marcados al interior de las ruedas (con cuadros negros) como se muestra en la imagen. Ahora debes terminar de armar a Nicolás para que se siente en su silla de ruedas. Debes continuar el proceso de armado con la herramienta 5.



Instrucciones

1



Corta la vista frontal y posterior de Nicolás por el borde o perímetro.

Tener presente la utilidad de las flechas que indican un pliegue. La flecha negra → implica un pliegue de construcción para hacer que Nicolás tenga articulaciones y se pueda sentar en su silla de ruedas previamente armada en la herramienta 4.

2

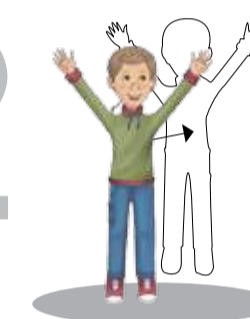

Pega ambas caras, vista frontal y posterior.

3

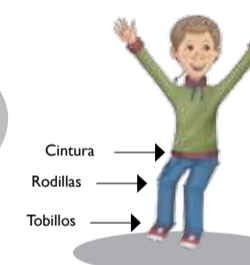

Pliega en los lugares demarcados por la flechas negras para formar las articulaciones de la cintura, rodillas y tobillos.

4



Si crees pertinente asegura con cinta a Nicolás (herramienta 5) a su silla (herramienta 4) para evitar se caiga durante la actividad.



Cintura →

Rodillas →

Tobillos →



Educación

para la ciudadanía y la convivencia

Herramientas Ciclo Tres

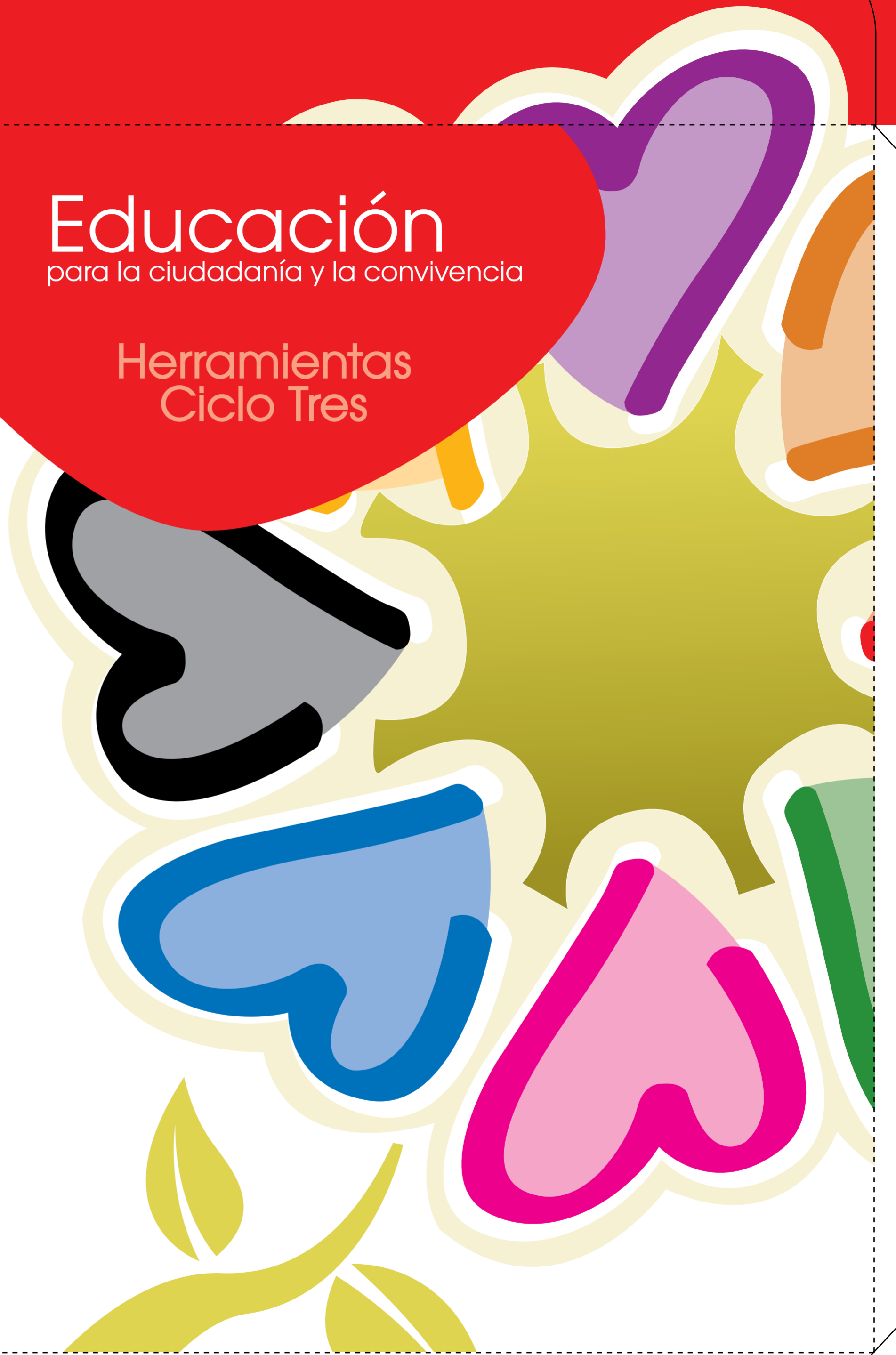

ALCALDÍA MAYOR
DE BOGOTÁ D.C.

BOGOTÁ
HUMANA