

Educación para la ciudadanía y la convivencia

Ciclo Tres

(Quinto, Sexto y Séptimo):
Protagonistas de la realidad,
dirigimos la historia



ALCALDÍA MAYOR
DE BOGOTÁ D.C.

BOGOTÁ
HUMANA

Educación para la ciudadanía y la convivencia



Ciclo Tres
(Quinto, Sexto y Séptimo):

Protagonistas de la realidad, dirigimos la historia

**ALCALDÍA MAYOR DE BOGOTÁ
SECRETARÍA DE EDUCACIÓN DEL DISTRITO**

**Proyecto de Educación para la Ciudadanía
y la Convivencia – PECC**

Alcalde Mayor
Gustavo Petro Urrego

Secretario de Educación del Distrito
Oscar Sánchez Jaramillo

Subsecretaria de Integración Interinstitucional
Gloria Mercedes Carrasco Ramírez

Subsecretaria de Calidad y Pertinencia
Patricia Buritica

Jefe Oficina Asesora de Comunicación y Prensa
Rocío Jazmín Olarte

Directora de Participación y Relaciones Interinstitucionales
Adriana Mejía Ramírez

Directora de Inclusión e Integración de Poblaciones
María Elvira Carvajal Salcedo

Directora de Educación Preescolar y Básica
Adriana González

Director de Ciencias, Tecnología y Medios Educativos
Oswaldo Ospina Mejía

Directora de Bienestar Estudiantil
Andrea Verú Torres

Gerente de Proyecto
Deidamia García Quintero

**Educación para la ciudadanía y la convivencia
Ciclo tres (Quinto, Sexto y Séptimo):
Protagonistas de la realidad, dirigimos la historia**

**Equipo técnico de Educación para la
Ciudadanía y la Convivencia - SED**

Lizbeth Alpagatero y Rigoberto Solano
Coordinadores Gestión del Conocimiento
Sandra León

*Coordinadora Planes Integrales de Educación
para la Ciudadanía y la Convivencia*

Andrea Cely
*Coordinadora Equipo Territorial
Ciudadanía y Convivencia*

Ariel Fernando Ávila
Coordinador Respuesta Integral de Orientación Escolar – RIO

Revisión de Contenidos -SED

Alejandro Toro Peña
Yudy Velásquez Hoyos

FEY ALEGRÍA DE COLOMBIA

Director Nacional
P. Hernando Gálvez S.J.

Director Ejecutivo Nacional
Víctor Murillo Urraca

Coordinador Proyecto Educación
para la ciudadanía y la convivencia
Jaime Benjumea Pamplona

Autoría Fe y Alegría
Amanda J. Bravo Hernández
Víctor Martínez Ruiz

Con la colaboración de
Paulina Heyck Puyana

Aportes lectores
Marco Raúl Mejía J.
Rosa González Pozo

Corrección de estilo
Claudia Patricia Vinueza

Equipo de arte

Dirección de arte
María Fernanda Vinueza
Ilustración
Humberto Ruiz

Colaboración en color
Andrea Guzmán
Yessica Bernal
Carlos Muñoz

Diseño de manilla
Nicolás Pineda (Propuesta
hecha por niño de 12 años)
Diseño y diagramación
María Fernanda Vinueza

**Docentes participantes de la
validación de los módulos:**

Romelia Nuste Castro
IED Juan Francisco Berbeo
Gladys Guerrero García
Carlos Pizarro León Gómez

Guimar Edith Mostacilla Marmolejo

Débora Arango Pérez

Maritza Gutiérrez

Grancolombiano

Nilsa Yineth Rojas Ruiz

Leonardo Posada Pedraza

Maria Cristina Ardila

Campestre Monteverde

Melba Patricia Ortega

Simón Rodríguez

Blanca Isabel Forero

Ciudad de Montreal

Carvajal Galindo Yeimy

El Minuto de Buenos Aires

Gloria Del Pilar Bejarano Agudelo

Mochuelo Alto

Javier Cely

Francisco José de Caldas

Flor Elisa Roper Palacios

José Asunción Silva

Ángela Chicangana Ramírez

José Asunción Silva

Diana Patricia Murillas

Colegio Prospero Pinzón

Martha Alexandra Useche Quintero

IED Saludcoop Sur

Rosa Yamile Prieto Bogotá

Colegio San Pedro Claver

Liliana Maffiold

IED Los Periodistas

Marleny Díaz

IED Los Periodistas

Mariluz Muñoz Sotaquira

IED Los Periodistas

Patricia Castellanos

Agustín Nieto Caballero

Maria Victoria Orozco Díaz

Colegio Republica Bolivariana de Venezuela

Angélica María Rodríguez

Colegio Andrés Bello

Julieta Rojas Charry

Domingo Faustino

Maria Margarita Acuña Rodríguez

Colegio José Joaquín Casas

Ricardo Murcia Roncancio

Manuel Del Socorro Rodríguez

Luis Edilberto Novoa

Marruecos y Molinos

Sandra Johana Albarracín Lara

Aguas Claras

Miryam Bautista Gil

Entre Nubes

Claudia Liliana Gómez Rodríguez

IED Atenas

Rosa Elena Carrillo

IED Atenas

Raúl Sánchez Lara

IED Juan Rey

José Rafael Quilaguy Bernal

IED Los Alpes

Mireya Moreno Hernández

La Belleza

Martha Helena Lagos Beltrán

Florentino González

Lida Mireya Rodríguez

Florentino González

Nelson Enrique Flórez

Atabanza - I.E.D

Natalia Cruz Cárdenas

Eduardo Umaña Mendoza

Karol Viviana Sarmiento

Eduardo Umaña Mendoza

Danny Paola Villamil Villamil

Ofelia Uribe de Acosta I.E.D

Blanca Inés Rodríguez

Ofelia Uribe de Acosta I.E.D

Nubia Liliana Ortiz Cárdenas

Paulo Freire

Luz Stella Olaya Suárez

Sorrento

Patricia Padilla Casas

Col. Ciudad Bolívar Argentina

Martha Isabel Torres

IED Los Periodistas

Martha Alejandra Montoya

Luis Eduardo Mora Osejo

Sandra Emilia Sierra Zanguña

Nueva Delhy

Ingrid Natalia Cruz Cárdenas

Eduardo Umaña Mendoza

Maria Fernanda Medina

IED El Porvenir

Yenny Patricia Castellanos

Agustín Nieto Caballero

Maria Victoria Orozco

República de Venezuela

Rafael Quilagua Bernal

Los Alpes

Yeimy Carvajal

El Minuto De Buenos Aires

Guillermo Ibáñez

IE Eduardo Santos

Aura Nieves Riascos

IE Alexander Fleming

Diana Carolina Villate

IE Eduardo Santos

Lida Yolima Cárdenas

IE Eduardo Santos

Victoria Orozco

República de Venezuela

Yulliete Rojas Charry

Domingo Faustino

Liliana Ortiz Cárdenas

Paulo Freire

Lorenzo Zúñiga Goyeneche

Antonio Villavicencio

María Esperanza Castillo

Antonio Villavicencio

Luz Ofelia Borbón

CEDIT San Pablo

Alejandra Gutiérrez Ballén

Ciudad de Bogotá

Viviana Méndez Munévar

Ciudad de Bogotá

Myriam Cortes Mendieta

Colombia Viva

Andrea Murcia

Delia Zapata Olivella

José de Jesús Ovalle Balaguera

Delia Zapata Olivella

Ivon Pajaro Olmos

Escuela Normal María Montessori

Omar Gutiérrez González

Escuela Normal María Montessori

Martha Patricia Torres

Gustavo Rojas Pinilla

Luz Liliana Sarmiento

IED Estrella del Sur

Ana Rita Roza Suárez

IED Montebello

Orfi Yineth Delgado Santamaría

IED Villa Rica

Inna Pahola Muñoz

John F. Kennedy

Luz Gabriela Gómez Montoya

Juan Francisco Berbeo

Clara Liliana Rodríguez

La Victoria

Leonor Delgado Herrera

La Victoria

Mallivi Melo Rey

La Victoria

Martha Patricia Montero

La Victoria

Patricia Patiño

La Victoria

Mauricio García Hernández

Magdalena Ortega

Myriam Zambrano Roza

Manuel Cepeda Vargas

Luis Edilberto Novoa

Marruecos y Molinos

Liliana Zambrano Roza

Orlando Higueta Rojas

Vladimir Viteri Gutiérrez

Paulo Freire

Clara Millán Reyes

República de Panamá

José Eustacio Medina Vargas

República de Panamá

Olga Lucero Castro Castañeda

República de Panamá

Víctor Baquero Rincón

Rural Pasquilla

Eduardo Ortiz Rodríguez

San Martín de Porres

Adilia Castillo Martínez

San Pedro Claver

María Leila López Contreras

San Pedro Claver

Estudiantes participantes en la validación de los módulos ciclo tres, cuatro y cinco

John Fredy Nope Moreno

Orlando Higueta Rojas

Johan Orlando Rubiano Rincón

Orlando Higueta Rojas

Ana María Peña Guzmán

Orlando Higueta Rojas

Erika Fernanda León Macana

Orlando Higueta Rojas

Julián Leandro Valbuena González

Gustavo Rojas Pinilla

Fredy Romero Chaparro

Gustavo Rojas Pinilla

Doran Steeward Yepes

Gustavo Rojas Pinilla

Lesly Daniela Combita

Gustavo Rojas Pinilla

Valentina Capera Avila

Gustavo Rojas Pinilla

Lisa Fernanda Díaz Romero

Gustavo Rojas Pinilla

María Camila Flores González

Gustavo Rojas Pinilla

Diana Carolina Tenjo

Escuela Normal María Montessori

ISBN: 978-958-8731-89-6

Esta publicación hace parte del Convenio 2965 del 2013, cuyo objeto es “Aunar esfuerzos para desarrollar una Caja de Herramientas Pedagógicas de Educación para la Ciudadanía y la Convivencia”, suscrito entre la Secretaría de Educación y Fe y Alegria de Colombia, Fundación para la Reconciliación, Fundación Centro de Investigación y Educación Popular-CINEP y el Instituto para la Construcción de la Paz-FICONPAZ.

Secretaría de Educación del Distrito Fe y Alegria de Colombia



EDUCACIÓN PARA LA CIUDADANÍA Y LA CONVIVENCIA



Taller 0

Introducción al módulo





T.O

Concepto relacionado

La capacidad de *participación* es la capacidad ciudadana esencial relacionada con el conjunto de habilidades, actitudes y motivaciones que permiten a los niños, las niñas y los jóvenes ser parte, sentirse parte de un sistema y tomar parte en él. “(...) como capacidad esencial ciudadana se propone como una práctica, como una vivencia cotidiana, a partir de la cual los y las estudiantes asumen un rol protagónico en sus vidas, dan sentido y resignifican sus contextos y realidades. De esta manera, se erige como reto de la participación la transformación de las relaciones y prácticas de dominación y opresión que limitan el desarrollo de los individuos y las comunidades, por relaciones de cooperación y prácticas de mutualidad, reciprocidad, reconocimiento y valoración del otro”. (SED, 2014b, p. 27).

El ser parte, tomar parte y sentirse parte de algo pasa por tener la posibilidad real de decidir sobre aquello que nos implica, nos interesa o nos afecta, y ello debe producirse no solo en el discurso sino en la práctica misma. Este proceso de aprendizaje ciudadano inicia haciendo esa consulta de ejercicio ciudadano y de convivencia y proveyendo el espacio para llegar a acuerdos dialogados y negociados sobre el proceso educativo del cual formarán parte a partir de este taller.

Objetivo del taller

- Introducir a las niñas y niños en las generalidades del módulo del ciclo 3.
- Articular los aprendizajes de módulos de ciclos anteriores con el que van a realizar.
- Fortalecer la capacidad de participación.



Herramientas de la 1 a la 8



Sobre de Herramientas



Evidencias de participación en el proceso de aprendizaje

Ver Cuadro No.9 del presente documento (pp. 58-59)

Duración del taller

Aproximadamente 2 horas, las cuales se pueden prolongar según el criterio de la persona mediadora de aprendizajes, y sin considerar los ejercicios prácticos de ciudadanía entre taller y taller.

Materiales de apoyo

- ❁ **Adhesivo o fotocopia para identificar el cuaderno de cada niño y niña, herramienta 1 (encuéntrela en el sobre de herramientas) para fotocopiar.**
- ❁ **Adhesivo o fotocopia para identificar la carpeta personal, herramienta 2 (encuéntrela en el sobre de herramientas) para fotocopiar.**
- ❁ **Formato para expresión de satisfacción de niñas y niños participantes en el taller, herramienta 3 (encuéntrela en el sobre de herramientas) para fotocopiar.**
- ❁ **Afiche del personaje Nicolás, herramientas 4 y 5 (encuéntrela en el sobre de herramientas) y arme según instrucciones.**
- ❁ **Afiche, recorrido de nuestro módulo, herramienta 6 (encuéntrela en el sobre de herramientas)**
- ❁ **Formato para completar las características de Nicolás, herramienta 7 (encuéntrela en el sobre de herramientas) para fotocopiar.**
- ❁ **Acuerdos de convivencia y compromisos de trabajo para el desarrollo de los talleres, herramienta 8 (encuéntrela en el sobre de herramientas) para fotocopiar.**



- ❁ Cuaderno personal (cada niña y niño) físico o digital.
- ❁ Carpeta con gancho legajador (cada niño y niña).
- ❁ Símbolos y objetos diversos para ambientar el salón, de tal forma que representen un espacio ritual y sagrado (no en el sentido religioso sino de cuidado de algo muy valioso).
- ❁ Objeto simbólico para representar el “poder de la palabra”. Puede ser un peluche, un dibujo en cartón, una piedrita pintada. Este objeto lo utilizaremos para dar la palabra en este taller y los siguientes.
- ❁ Tizas blancas o de color, pedazos de tela para borrar los trazos de tiza.
- ❁ Hojas en blanco (al menos 1 por cada participante).
- ❁ Marcadores de distintos colores.
- ❁ Cinta de enmascarar.
- ❁ Dispositivos móviles o tabletas con capacidad fotográfica o cámara fotográfica (opcional).
- ❁ Acceso a internet

Instrucciones de la actividad

Previamente hemos ambientado el salón donde llevaremos a cabo las actividades haciéndolo acogedor, pero preparado para que las niñas y los niños participantes lo terminen de decorar.

Organizamos el salón para que el centro del mismo quede libre de obstáculos. Para darle un carácter ceremonial de inicio al encuentro y promover que con ello tenga un significado mayor, podemos quitarnos los zapatos y sentarnos en el suelo, barrer el piso conjuntamente para representar la limpieza, adecuar el lugar con un toque que queramos darle, encender una vela en el centro y hablar con ellos y ellas sobre lo que esta luz puede significar, colocar fragancias ambientadoras, entre otras acciones con sentido simbólico. Procuramos tener en cuenta las ideas que nos quieran aportar en este sentido.

Luego de una bienvenida, les invitamos al siguiente ejercicio.

El círculo del cuidado (Adaptado de Ives, 2007, p. 36)

Pedimos al grupo que de manera individual se ubiquen en cualquier parte del espacio donde se encuentran y repartimos pedazos de tiza a cada niña y niño. Les invitamos a sentirse como en una pompa de jabón y para representarla deben dibujar con la tiza un círculo en el piso. Desde donde están, invitan a alguien que esté cerca para entrar a su pompa de jabón, para lo cual deben borrar su círculo personal y hacer un círculo donde quepan las dos personas, y así sucesivamente hasta que solo haya un gran círculo y todo el grupo esté dentro.



*Nos sentamos en el círculo trazado donde quede contenido todo el grupo y hablamos de lo que nos puede representar esta idea de ubicarnos de esta manera, por ejemplo, que todas las personas podemos vernos cara a cara, que además representa unión, inclusión, igualdad, etc. Mencionamos a continuación, que en el desarrollo de este taller y los siguientes realizaremos actividades en este círculo, donde procuraremos brindarnos confianza y seguridad mutua, y lo llamaremos **Círculo del cuidado** (Garbarino, 1999; Ives, 2007).*

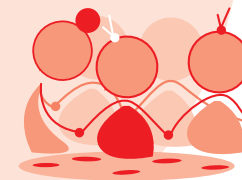

El *círculo del cuidado* hace referencia también al valor inconmensurable que tiene la vida de cada ser y que su cuidado nos compete a todos y todas, no por razones de cercanía afectiva o interés, sino que va más allá por una razón de ética, relacionada con el cuidado de la vida. Ello significa sensibilizarse, dejarse afectar, preocuparse y tomar responsabilidad por proteger la vida humana y todo aquello que la hace posible, lo cual pasa por el reconocimiento de las otras personas y seres vivos, de sentir y pensar desde sus circunstancias como una forma de entenderlas y aceptarlas, de cuidar también de la naturaleza no orgánica y de permitirnos una movilización amorosa (SED, 2014b, p. 26) —en su sentido más amplio— que nos impulse a la acción solidaria para superar los problemas que les afectan y que, en última instancia, nos son comunes.

Mencionamos que en este círculo protector y de confianza, todas y todos somos corresponsables del grupo, y les proponemos dar ideas de cómo podemos cuidarnos entre todas y todos. Tomamos sus aportes y resaltamos que una de las cosas importantes en un círculo de personas como éste, es cuidar los sentimientos. Hacemos un compromiso personal en silencio para recordar este aspecto de cuidar los sentimientos propios y ajenos en todo lo que hagamos.

Acuerdos de convivencia

Seguidamente, hablamos acerca de qué necesitamos para poder aprovechar esta experiencia que nos aguarda y sentirnos bien durante los talleres, y les recordamos que todo debe estar inmerso en un marco de derechos y deberes, responsabilidades y corresponsabilidades.



Por ejemplo, señalamos que cuando hablemos tendremos, por turnos, el poder de la palabra, lo que representaremos teniendo en la mano el símbolo u objeto que hemos escogido para tal fin, y que la honraremos hablando con sinceridad, respeto y orden, sin interrumpir a quien habla. Cuando hablemos, pensemos siempre que si nuestras intervenciones se alargan les estamos restando oportunidades a otras compañeras y compañeros de estar en el poder de la palabra, y en el círculo todas y todos tenemos igual derecho de decir nuestras opiniones y reflexiones.

A continuación, establecemos con ellas y ellos unos acuerdos básicos de convivencia. Estos acuerdos pueden incluir, por ejemplo, el permitir que las ideas en el grupo puedan ser expresadas con toda libertad, sin temor a ser juzgadas, censuradas, ser objeto de burla, difundidas o publicadas sin autorización a través de cualquier medio (incluidos los virtuales) siguiendo el principio de que *lo que se dice en el grupo, se queda en el grupo*; el tener un trato respetuoso, libre de ofensas; el mantener los teléfonos móviles o tabletas apagados cuando ellos no sean parte de los procesos de aprendizaje diseñados; entre otros posibles. Vamos tomando nota de estos acuerdos en una cartelera que conservaremos para utilizar durante todos los talleres, comenzando desde ahora. Señalamos que estos acuerdos de convivencia son iniciales y que si la situación lo amerita, se podrán ampliar o modificar más adelante. En caso necesario, podemos pedir que un equipo de participantes voluntariamente los pase en limpio en una nueva cartelera, que completarán con símbolos o imágenes ilustrativas de sus contenidos. Repartimos la fotocopia del formato **Acuerdos de convivencia y compromisos de trabajo, herramienta 8 (encuéntrela en el sobre de herramientas)**, para su diligenciamiento y pegado en el cuaderno, o archivarlo en la carpeta personal o bajarlo de la web y guardarlo en su dispositivo digital.



Presentación del personaje de este módulo

A continuación, recurriendo al afiche armable que viene con el módulo, presentamos a Nicolás, un niño en condición de discapacidad motora del tercer ciclo de la educación básica del Distrito Capital, quien simboliza la diversidad de niñas y niños de nuestras instituciones educativas. Esta imagen nos acompañará durante todos los talleres previstos y será nuestra tarea cuidar a nuestro personaje y trabajar con él en los ejercicios que desarrollemos. Por el momento, lo ubicamos en un lugar visible para después incorporarlo al círculo del cuidado. Nicolás tiene amigas y amigos que acompañan los aprendizajes propuestos en ciudadanía y convivencia en los módulos para los otros ciclos de la educación: la niña exploradora (educación inicial), Jacinto (ciclo 1), Mareiwa (ciclo 2), Martina (ciclo 4) y Julio (ciclo 5).



Explicamos que las amigas y amigos de Nicolás de los ciclos anteriores representan los aprendizajes ciudadanos y de convivencia sobre los que avanzaremos en este ciclo. La niña exploradora nos recuerda que tenemos derechos, y con ellos y apoyados en nuestras familias y mediadoras y mediadores de aprendizajes, exploramos el entorno en que vivimos, aprendiendo el autocuidado; con Jacinto, hemos aprendido a reconocer que todas las personas somos diferentes y que merecemos un buen trato, aprendiendo a relacionarnos cuidándonos mutuamente; y Mareiwa nos acompañó en el aprendizaje del trato digno para todas las personas y la naturaleza.

En el caso de Nicolás, él nos acompañará durante todo el módulo para recordarnos el tema de la inclusión. Al inicio de cada taller, le contaremos cuáles fueron nuestros aprendizajes de la sesión anterior y de qué manera tuvimos presentes sus singularidades en los ejercicios prácticos de ciudadanía entre taller y taller, en los que Nicolás nos va a proponer que sintamos, pensemos y hagamos algunas cosas en relación con la vida y su diversidad. Asimismo, simbólicamente lo haremos participar de nuestras actividades. Si en el desarrollo de los talleres alguien quiere hablar por Nicolás, puede hacerlo.



Pedimos al grupo que en conjunto elaboremos algunas características de Nicolás, para lo cual organizamos cinco grupos que pensarán con detalle lo siguiente: **a)** características físicas **b)** características personales por las que se destaca y sus principales gustos; **c)** aspectos que tiene que mejorar de sí mismo y asuntos que no le gustan; **d)** orígenes familiares y sociales y cómo es el lugar donde vive; y **e)** cuáles son sus sueños y aspiraciones. Las características acordadas se plasman en una cartelera para compartirla al resto del grupo participante; después de acordarlas se transcriben en el formato **Características de Nicolás, herramienta 7 (encuéntrela en el sobre de herramientas)** y la archivan en su cuaderno, carpeta personal o la copian en su cuaderno digital luego de completarla.

Comparten sus trabajos de grupo y se deja un tiempo para que copien el conjunto de las características o toman fotografías con algún dispositivo móvil o cámara y se pasan para que todo el grupo pueda contar con ellas para su archivo.

Presentación del módulo y cómo está organizado el proceso

Seguidamente, presentamos el título de este módulo: **PROTAGONISTAS DE LA REALIDAD, DIRIGIMOS LA HISTORIA - Lectura crítica del contexto y el territorio y la acción transformadora de los mismos**, y les pedimos que imaginen sobre qué va a tratar. Tomamos nota de sus intervenciones en una cartelera o pizarra y complementamos diciendo que se trata de un proceso diseñado para la educación de niñas y niños del ciclo 3 en ciudadanía y convivencia para fortalecerse integralmente transformando las situaciones que consideren deben cambiar de sí mismas o sí mismos y de los grupos o colectividades a las que pertenecen: la familia, el colegio y el vecindario o barrio, en un marco de derechos humanos.

Indicamos la extensión del módulo y los aspectos desarrollados en el acápite sobre la descripción general de las unidades de aprendizaje (p. 31). Sugerimos comentar brevemente el rol que asumiremos en tanto mediadoras y mediadores de aprendizajes en el desarrollo de las tres unidades del módulo (p. 42), y qué se espera que consigan las niñas y niños participantes en este proceso, recuperando lo señalado en los cuadros 6, 7 y 8 (p. 44 a 46).

Precisamos también que uno de los objetivos es que disfruten del aprendizaje, y por tanto se incluyen actividades lúdicas durante todo el módulo, pero además, como parte de la didáctica, se recurre a los ejercicios de expresión corporal y de desarrollo del arte teatral. En esa medida, explicamos que nos iremos preparando mediante la práctica constante —ensayando—nuestras intervenciones públicas, ya que esto nos ayuda a prestar una atención sostenida a nuestros ejercicios en este campo, en búsqueda de hacerlos cada vez mejor pero sin temor a la falla o error, porque ella es parte de los procesos y también fuente de aprendizaje fecundo. Todo el grupo está invitado



a participar de este tipo de experiencia, pero si tienen otras preferencias de aprendizaje, pueden proponerlas y las integraremos al proceso diseñado de acuerdo con las condiciones que haya para ello.

Evidencias de participación en el proceso de aprendizaje

Explicamos que en todo proceso educativo, el grupo participante debe elaborar trabajos individuales y colectivos propuestos en los talleres que ayudan a comprender los temas abordados, así como a realizar reflexiones que se pueden registrar de diversas maneras: escritas, gráficas (dibujos y esquemas), en carteleras, fotos, collages o pequeñas presentaciones teatrales (y sus guiones). Ellos son sus “memorias” de aprendizaje pero también las huellas que quedan como “evidencias” de su participación en el proceso diseñado para que logren los aprendizajes propuestos. Deberán guardar estas producciones en una *Carpeta personal* que cada niña y niño traerá y se marcará con el adhesivo o fotocopia de la **herramienta 2 (encuéntrela en el sobre de herramientas)** que se les entregará antes de finalizar esta sesión.

Hacemos una mención especial acerca de la importancia de las notas personales que puedan tomar en los talleres de las tres unidades porque se convertirán en un insumo complementario para acercarse al propósito de ser Protagonistas de la realidad y dirigir la historia de los lugares que habitan. En esa medida, invitamos a llevar un *cuaderno personal (físico o digital)* exclusivo para el desarrollo del módulo donde puedan tomar apuntes de los ejercicios realizados (o grabarlos, si prefieren, pero que sean ordenados y se pueda encontrar la información de manera rápida y precisa), además de llevar su carpeta personal de evidencias de participación en el proceso de aprendizaje. Las evidencias de participación correspondientes a los ejercicios colectivos las conservaremos en una carpeta especial las personas mediadoras de aprendizajes, solamente en la unidad 1, pues esta responsabilidad será compartida en la unidad 2 entre las mediadoras o mediadores con las niñas y los niños, para finalmente, pasar a ser asumida íntegramente por parte del grupo en la unidad 3.

Planeación del trabajo

Coordinamos con la Dirección de la institución educativa los tiempos para la realización de los 20 talleres de 2 horas que implicarán la realización del presente módulo a lo largo del año. Para ello, recurrimos a un calendario planeador donde coloreamos las fechas dispuestas por la coordinación del colegio, y lo colocamos en un lugar visible del salón (o lo transcribimos, según consideremos oportuno). Sugerimos emplear colores distintos para diferenciar las sesiones correspondientes a cada unidad. Pedimos al grupo que copie estas fechas en sus cuadernos personales físicos o digitales.



En la medida en que estamos iniciando el módulo, revisamos las evidencias de participación en el proceso de aprendizaje correspondientes a la unidad I (retomamos el Cuadro No.9, en el apartado I.3 de esta unidad, p. 58). Sugerimos explorar la posibilidad de organizar la responsabilidad rotativa, por grupos de niñas y niños, para apoyar la logística (contar con los espacios y materiales de apoyo) de estos talleres, en coordinación con la administración institucional.

Acuerdos de evaluación/valoración de nuestra participación y aprendizajes

Comentamos también que el desarrollo de este módulo no tendrá “nota” o calificación con validez escolar como si fuera un área del conocimiento, pero sí tendrá formas de evaluar/valorar nuestra participación y aprendizajes durante todo el desarrollo del módulo, a través de auto-reportes, valoraciones conjuntas con nuestras compañeras y compañeros participantes de este proceso (interpersonales y colectivas), y valoraciones o retroalimentaciones externas que nos puedan hacer personas, grupos o comunidades de los territorios donde hayamos realizado acciones transformadoras (por ejemplo, nuestra comunidad educativa). En caso dado, si alguna o alguno de nosotros como mediadoras o mediadores de aprendizajes integramos curricularmente algunos componentes de este módulo, es posible que el o los trabajos seleccionados para esta modalidad sí tengan alguna calificación o se consideren como parte integrante de la calificación global de la materia a la que se esté incorporando.

Explicamos qué vamos a entender por evaluación y qué por valoración, de acuerdo con lo señalado en el acápite sobre el sentido de la evaluación/valoración en la reconstrucción de saberes (pp. 38 a 42.).

Seguidamente, mostramos el formato para señalar satisfacción con lo realizado en el taller (Gráfico No.4, p. 38, en adelante **herramienta 3**) que se empezará a utilizar a partir de esta sesión y decimos para qué servirá.

Proponemos un ejercicio de **negociación** con el conjunto de participantes sobre otros aspectos que serán considerados para valoración personal en relación con nuestro propio esfuerzo para lograr los aprendizajes propuestos en el módulo, como una manera de hacer visible en qué medida nuestros procesos se ven influidos por la contribución y esfuerzos individuales y colectivos en los campos de:

- Participación activa en los ejercicios contenidos en los talleres del módulo,
- llevar su carpeta de “Evidencias de participación en el proceso de aprendizaje”,
- practicar los acuerdos de convivencia en los talleres,
- cumplimiento de los ejercicios prácticos de ciudadanía y convivencia para realizar entre taller y taller,
- aplicación práctica de aprendizajes sobre aspectos centrales de la propuesta (por ejemplo la modificación de situaciones a nuestro alcance en el marco de vigencia de los derechos humanos, entre otros posibles).



Recogemos sus aportes e ideas sobre lo descrito, y les damos un espacio para la reflexión sobre su pertinencia y viabilidad, dejando los acuerdos finales en una cartelera, organizados en dos columnas que aclaren qué evaluaciones/valoraciones se harán sobre la participación individual y cuáles sobre la participación colectiva. Si lo consideramos oportuno, pedimos que un equipo voluntario —distinto del que trabaje la cartelera de acuerdos de convivencia— pase en limpio estos acuerdos de valoración y le agregue símbolos o imágenes alusivos a sus contenidos. Les solicitamos que individualmente, en su cuaderno de notas o en las hojas de su portafolio o en el dispositivo digital elegido, copien estos acuerdos para tenerlos presentes a lo largo del proceso.

Dejamos claro que el éxito de nuestras intervenciones en la transformación de una situación o realidad elegida no necesariamente depende de qué tan bien sigamos las instrucciones del módulo, porque existen múltiples factores que no controlamos y que también influyen sobre los resultados de cualquier intervención sobre la realidad, pero que el ejercicio de evaluación/valoración ayuda a identificar aspectos que nos mejoran en el ejercicio de la ciudadanía.

Preguntas aclaratorias, propuestas de modificación y compromiso de participación

Pedimos al grupo hacer preguntas acerca del proceso previsto, expresar sus observaciones y hacer sugerencias o propuestas concretas para agregarle o modificarlo, tomando atenta nota de las mismas. En la medida de lo posible, en nuestro rol mediador de aprendizajes, procuraremos integrar estos aspectos a los desarrollos del módulo. Igualmente, mencionamos que a lo largo de la implementación de las dos primeras unidades del módulo, las niñas y niños pueden ir tomando nota de cosas que les parece pueden mejorarse del proceso de aprendizaje diseñado y entregarnos las sugerencias o realizar las modificaciones cuando el proceso esté en la fase de co-dirección con el grupo en la unidad 3.

Hacemos las aclaraciones del caso e invitamos a tener una mirada crítica permanente sobre la propuesta, teniendo siempre en perspectiva la mejor opción posible en la formación del ejercicio ciudadano y de convivencia desde nuestras vidas cotidianas, que responda a las necesidades cambiantes de nuestra sociedad local sin perder de vista la sociedad global. Mencionamos que tenemos la certeza de que podemos apoyarnos y alentarnos mutuamente para alcanzar nuestras metas.

Seguidamente, organizamos grupos de trabajo para hacer una reflexión personal sobre ¿cuál puede ser mi compromiso con la propuesta cuya implementación iniciamos? y la dejarán por escrito en su cuaderno de notas, y a continuación, hacemos un compromiso colectivo de apoyarnos mutuamente para realizar el módulo completo y de cumplir con las metas trazadas en el mismo, las cuales se refieren a “ser protagonistas de la realidad para dirigir la historia”. Les solicitamos hacer una “lluvia de propuestas originales” para simbolizar el compromiso conjunto



del curso a través de una imagen corporal colectiva, el diseño de un símbolo gráfico, e inventar un lema propio que nos identifique como grupo particular (la totalidad de integrantes del curso).



Promovemos la discusión y acuerdo sobre las ideas presentadas; ensayamos varias veces la imagen colectiva y el lema acordados para memorizarlos bien. Tomamos fotos y copiamos lo anterior o lo grabamos en un pequeño video que compartiremos con el grupo posteriormente.



Cierre

Para terminar esta sesión, entregamos a cada niña y niño su portafolio (ver sobre de herramientas) para guardar sus evidencias de participación en el proceso de aprendizaje y les decimos que pueden llevarlo a casa para personalizarlo, y proceder de manera semejante con sus cuadernos de notas, en los que incluirán el símbolo y el lema del curso.

Como despedida, nos ponemos en círculo junto con nuestro personaje Nicolás y pronunciamos en voz alta el lema que hemos creado.

A la salida de la sesión, pedimos a niñas y niños que coloquen en la lista de asistencia (herramienta 3, encuéntrala en el sobre de herramientas) qué tan satisfechas y satisfechos estuvimos con lo que hicimos, marcando en el casillero que nos corresponda el emoticón que lo representa. Esta lista la prepararemos para completarla al terminar cada taller.





Ejercicios prácticos de ciudadanía entre taller y taller

Nicolás pregunta para el próximo taller: ¿Quiénes somos “iguales” y quiénes somos “diversas o diversos” en nuestra sociedad? Podemos trabajar individualmente o en grupo. Sugerimos averiguar con las niñas, niños y jóvenes que están trabajando los módulos de educación para la ciudadanía y la convivencia en los otros ciclos, cuáles son las características de sus personajes y qué tipo de diversidad representan; también podemos preguntarle a distintas personas acerca de las diversidades humanas e incluso, lanzar la pregunta al internet, para ver qué nos dicen al respecto. Las respuestas deben incluir lo que pensamos u opinamos con respecto a nuestros hallazgos. Si nos parece oportuno, elaboramos dibujos, caricaturas, historietas, u otras formas creativas para plasmar nuestras conclusiones y presentarlas en formato físico o digital en el momento de compartir nuestro trabajo en el siguiente taller.



EDUCACIÓN PARA LA CIUDADANÍA Y LA CONVIVENCIA





Los recorridos que hagamos por nuestro territorio cuerpo no se acaban aquí, con seguridad haremos muchos más, tantos como queramos o sintamos que necesitamos. Y las formas de abordaje que aquí proponemos no son las únicas posibles, seguramente con base en este ejemplo surgirán otras más, las propias, las que nos serán útiles para nuestra particular manera de ser.

1.2 Objetivos de aprendizaje de la unidad

- Ver el Cuadro No.3 del presente documento (pp.31-32).

1.3 Evidencias de participación en el proceso de aprendizaje

Durante la implementación de los talleres de la presente unidad, animamos a niñas y niños para desarrollar las siguientes evidencias de participación en los procesos de aprendizaje previstos:

Cuadro No. 9. Evidencias de participación en el proceso de aprendizaje de la unidad I por talleres

Taller	Evidencias
0. Introducción	<ul style="list-style-type: none">• Carteleros de acuerdos de convivencia y de evaluación/valoración concertados.• Transcripción de las carteleros con la caracterización que hacen los grupos del personaje del módulo Nicolás.• Hoja de la carpeta personal donde cada estudiante ha escrito sus compromisos de trabajo y transcrito los símbolos y lemas que identifican al curso.• Fotos y videos de los símbolos que representan el compromiso del grupo con la propuesta.
I. Re-visión de mi ser interior	<ul style="list-style-type: none">• Trabajos creativos para dar respuesta a la pregunta que les dejó Nicolás al finalizar el taller anterior.• Siluetas dibujadas y decoradas de los niños y las niñas sobre lo que les hace ser “ellas mismas y ellos mismos”.• Fotos de niñas y niños representando corporalmente su principal aprendizaje del taller de hoy.



La Educación para la Ciudadanía y la Convivencia representa para la Secretaría de Educación del Distrito una apuesta central de la calidad de la educación en la ciudad, por ello, y con la intención de garantizar su integración curricular a través de todos los ciclos educativos incluido el de primera infancia, y facilitar nuevas prácticas y aprendizajes de ciudadanía y convivencia en el sector educativo distrital, la Secretaría de Educación de Bogotá en alianza con Fe y Alegría de Colombia ponen en escena una colección de módulos cuyo eje de acción es el fortalecimiento y desarrollo de las capacidades ciudadanas esenciales como un conjunto de conocimientos, actitudes, habilidades, motivaciones y prácticas que desarrollan el potencial para conocerme, conocer mi contexto, imaginarme su transformación y actuar con otros para transformarlo.

Con estos módulos, se traza una ruta de aprendizajes que nos invitan a la construcción de una ciudadanía justa y con equidad y ayudan a ganar consciencia en la acción constructora de nuestra individualidad y de nuestro ser social, a convertirnos progresivamente en ciudadanos y ciudadanas que emprenden y transforman sus propias maneras de ser, inciden directamente en el medio en que se desenvuelven, y se proyectan a la transformación de los circuitos más amplios de su sociedad y del mundo, que también influyen en sus condiciones de vida.

Ciclo Tres

(Quinto, Sexto y Séptimo):

Protagonistas de la realidad, dirigimos la historia

Secretaría de Educación del Distrito

Dirección: Av. Eldorado No. 66 – 63 Teléfono: 3241000 Página web: <http://www.sedbogota.edu.co/>



Fe y Alegría
Colombia

Movimiento de Educación Popular Integral y Promoción Social



Mi cuaderno Ciclo 3



Mi cuaderno Ciclo 3



Mi cuaderno Ciclo 3



Mi cuaderno Ciclo 3



Mi cuaderno Ciclo 3



Mi cuaderno Ciclo 3





Carpeta personal



Mi nombre es

Four horizontal dashed lines for writing the name.



Formato para expresión de satisfacción del grupo participante con lo realizado en cada taller

Mediador/mediadora de aprendizajes: _____

Grupo: _____ Jornada: _____ Colegio: _____

Unidad No. _____ Taller No. _____ Fecha: _____

NOMBRE DE LA NIÑA O NIÑO	PUEDE MEJORAR	MÁS O MENOS	LO PASÉ SÚPER

Instrucciones

El presente material es una guía de armado. Puedes utilizar esta impresión o por el contrario si sientes el material un poco frágil, te servirá como modelo para transcribir y hacerlo en cartón paja o un material más consistente (recuerda pintarla posteriormente a tu gusto para hacerla más real). Utiliza un pegante resistente.

- Piezas base para armado final:
Pieza 1. Cuerpo de silla de ruedas
Pieza 2. Brazo de la silla de ruedas
Pieza 3. Brazo de la silla de ruedas
Pieza 4. Eje (base de la silla de ruedas)
Pieza 5. Ruedas izquierdas
Pieza 6. Ruedas derechas

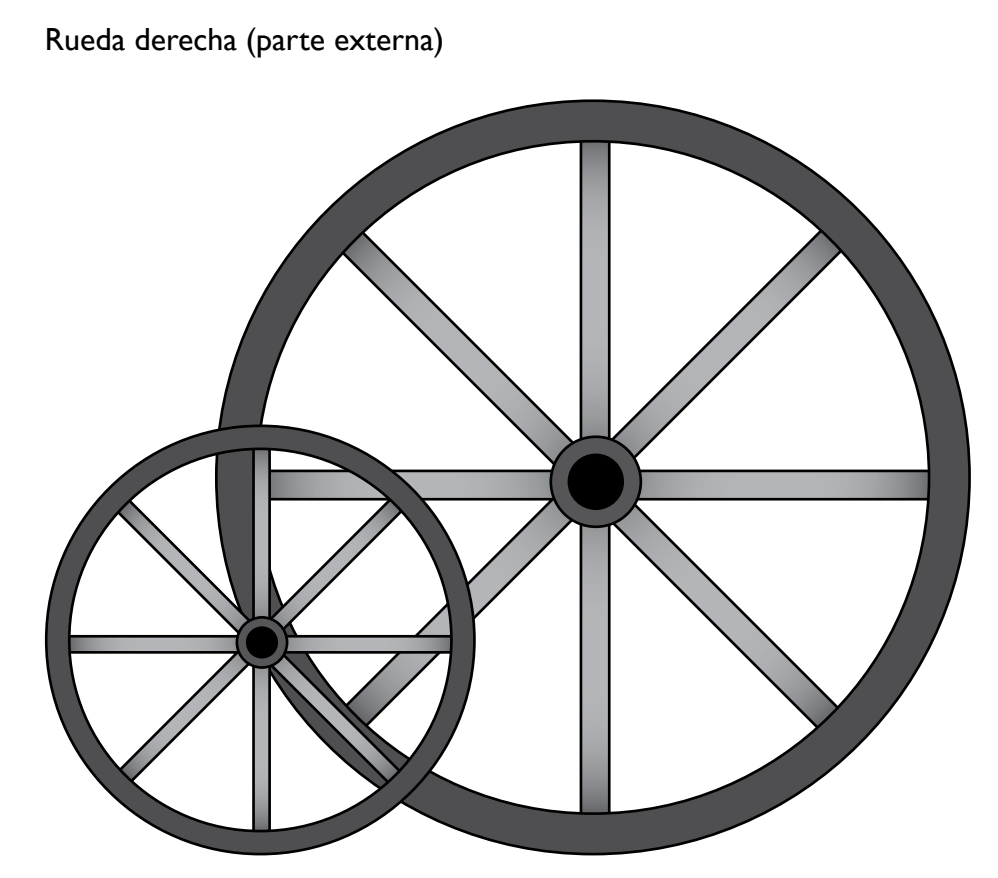
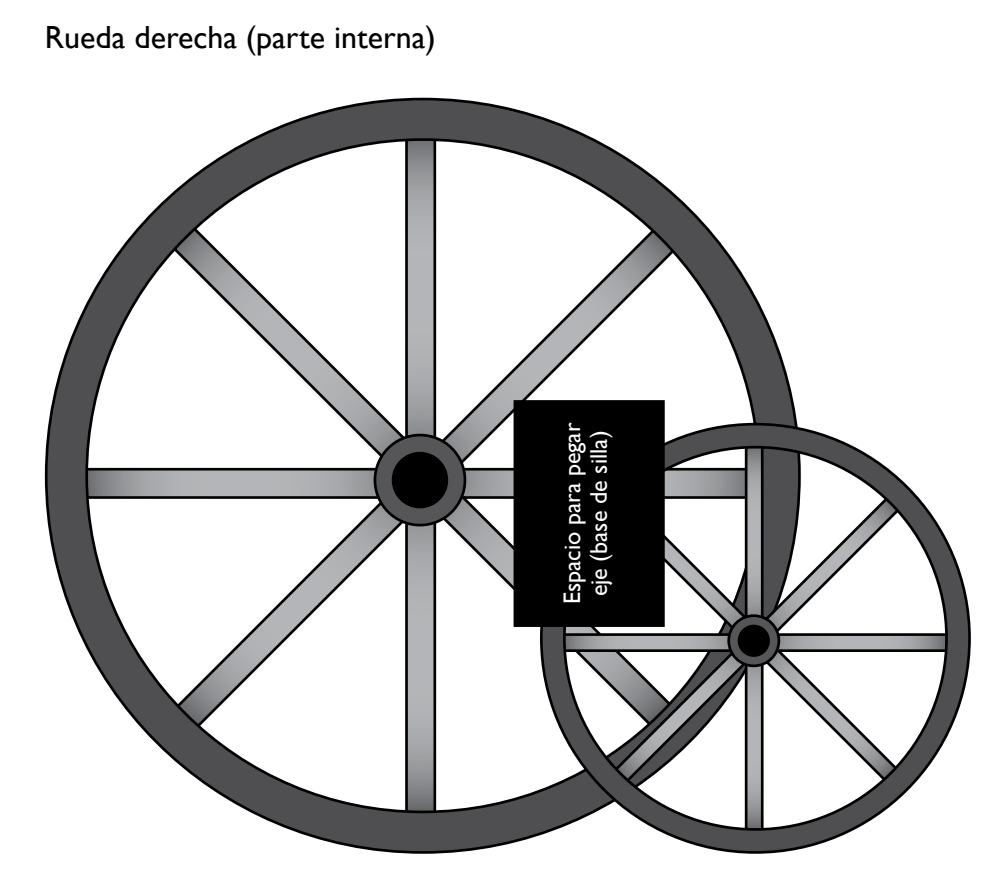
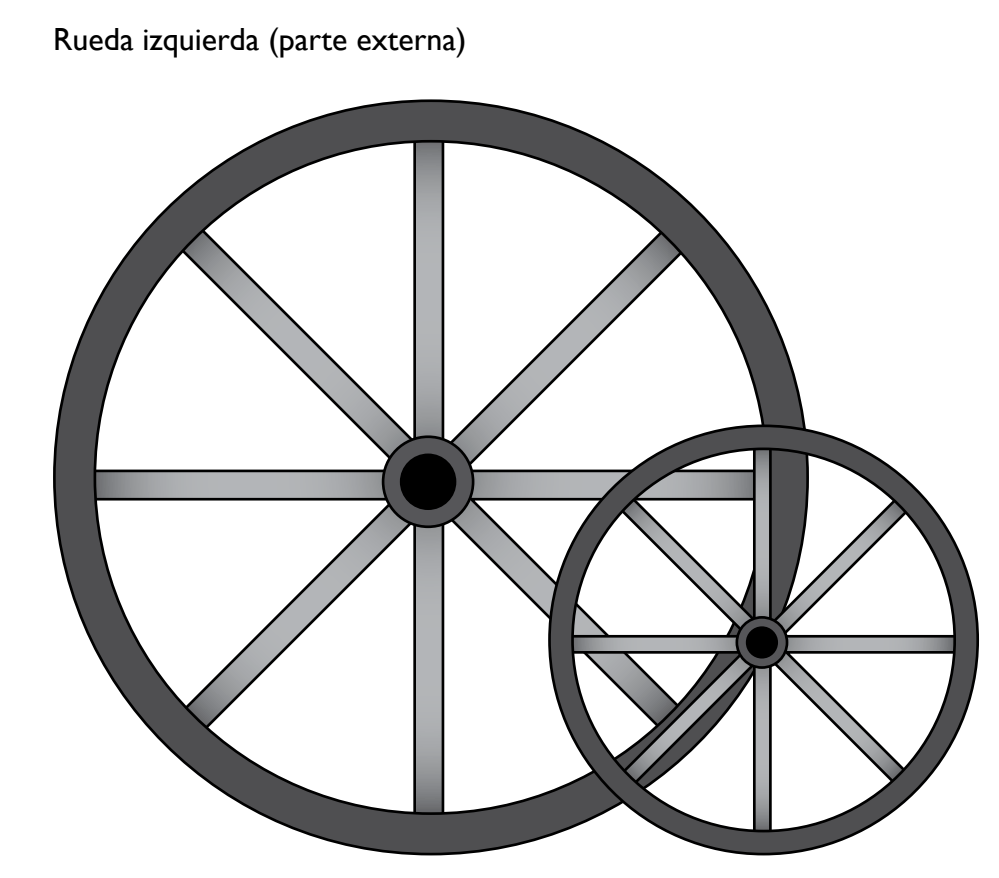
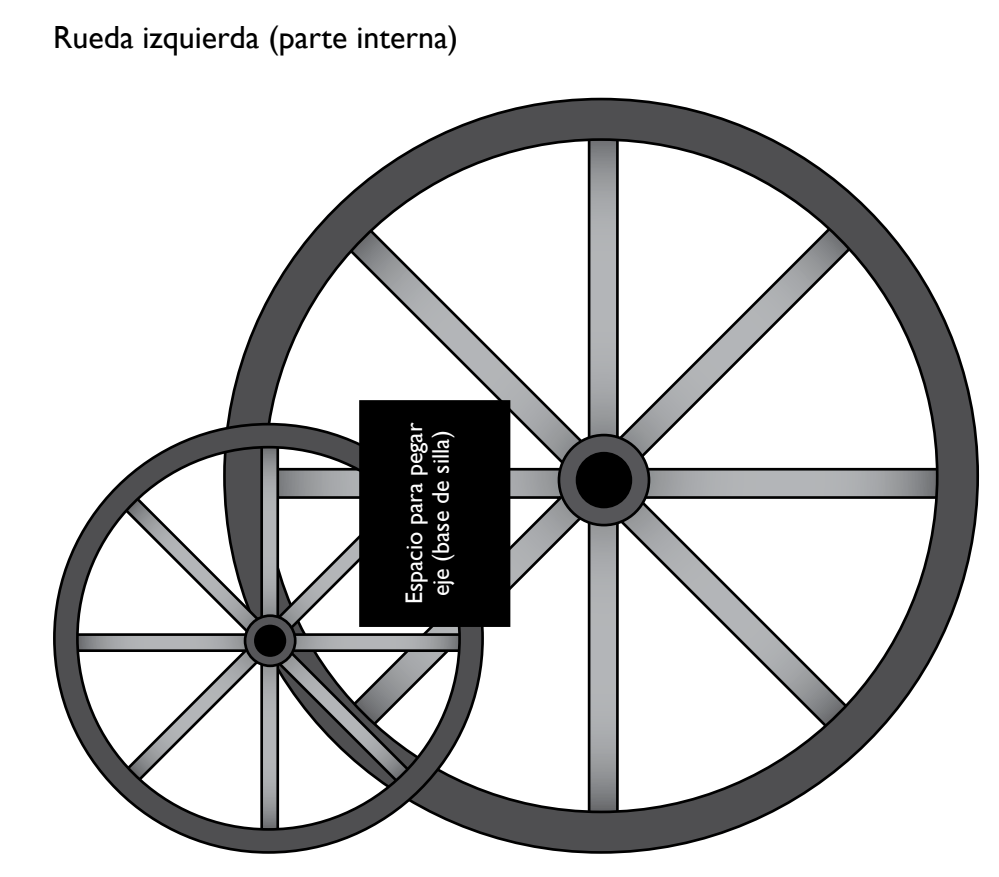
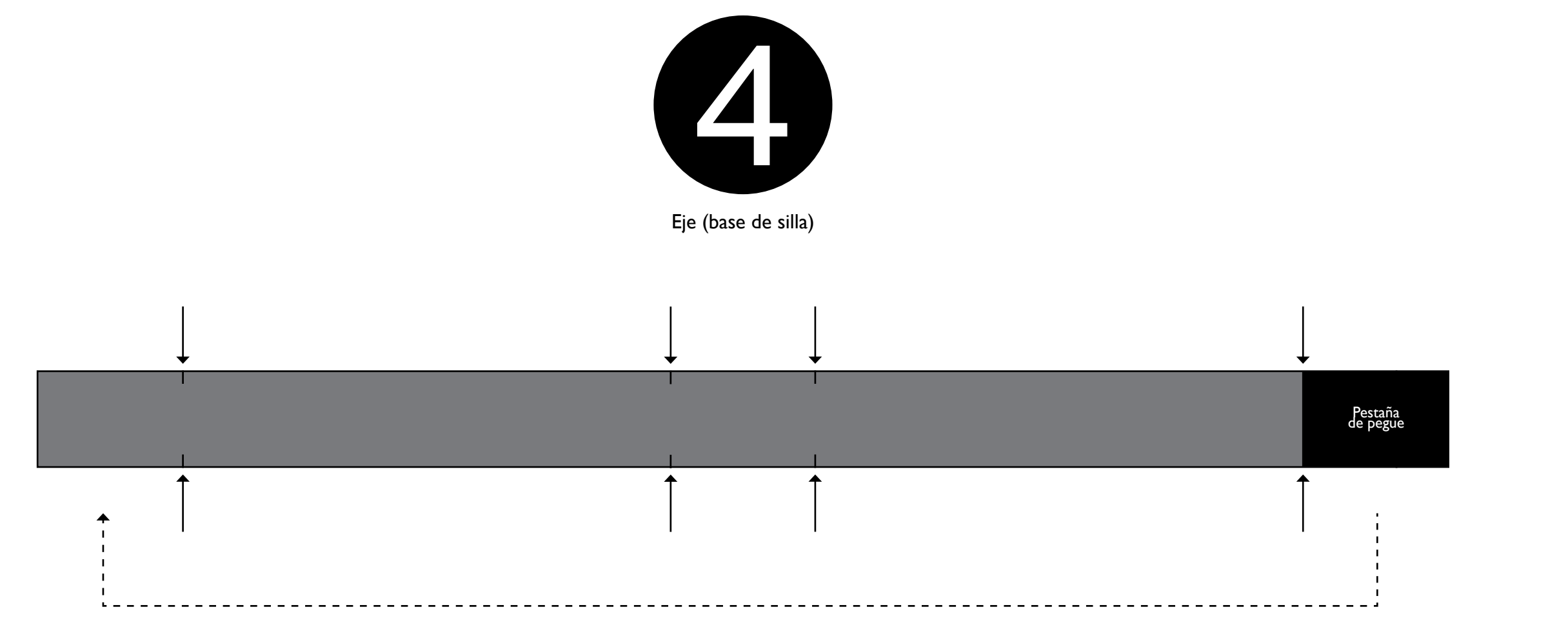
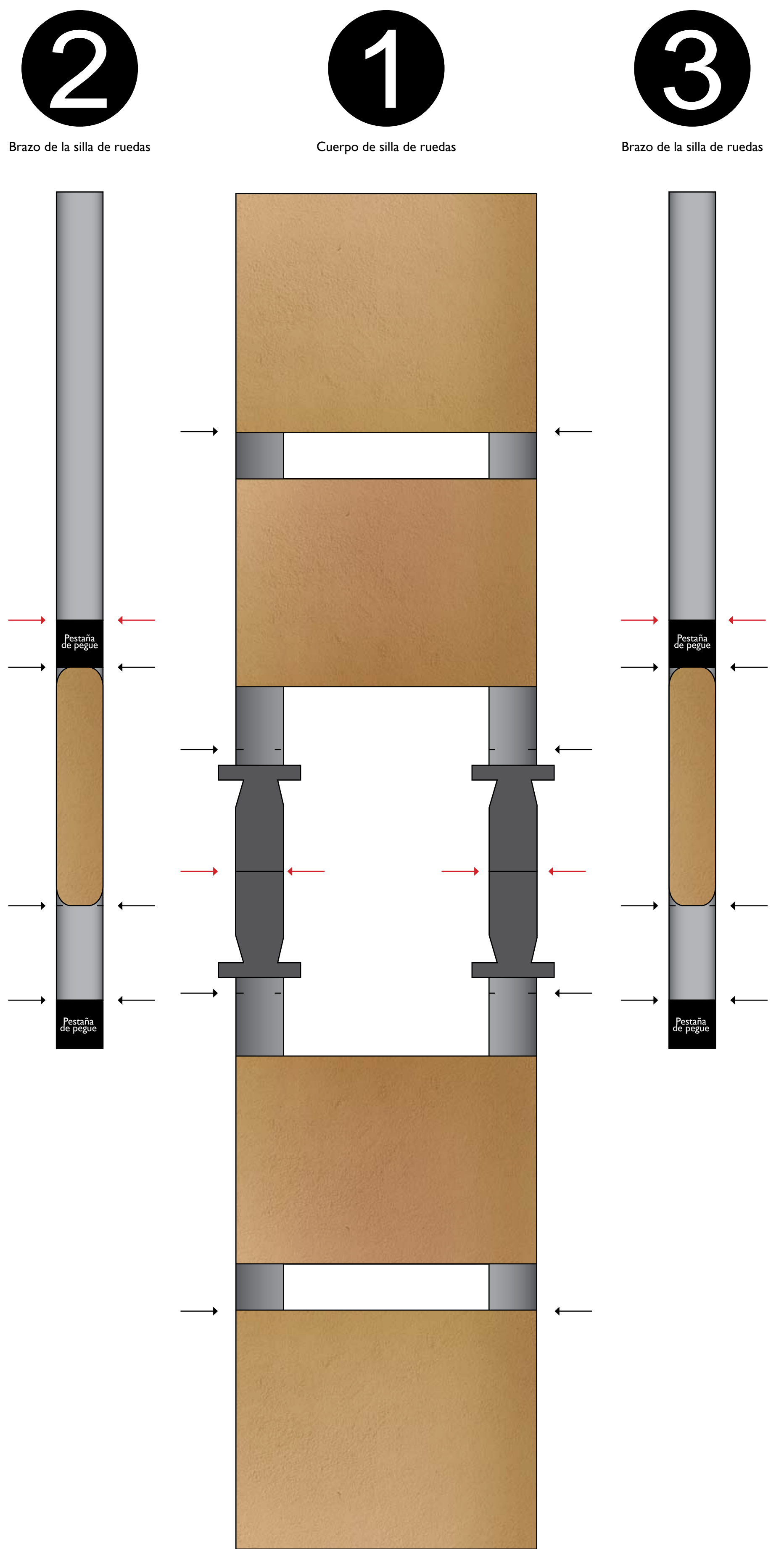

1

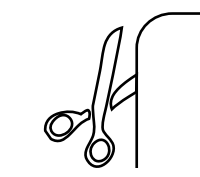

Cortar la totalidad de las piezas por el borde o perímetro.

Tener presente la utilidad de las flechas que indican un pliegue. La flecha roja → implica un pliegue principal que te ayudará para pegar ambas caras de tal manera que exista impresión por lado y lado. La flecha negra → implica un pliegue de construcción.

4 Eje (base de la silla)

5

Piega por los lugares marcados como se muestra en la imagen y pega la pestaña negra de tal manera que quede un rectángulo unido.

2 **1** Cuerpo de la silla de ruedas

Una vez hayas cortado por el perímetro, plegado por la flecha roja y pegado ambas caras, pliega por los lugares marcados como se muestra en la imagen.

1 2 3 4

6

Pega las piezas armadas en el punto 4 con el **eje de la silla** de tal forma que quede centrada, como se muestra en la imagen.

3 **1 2** Brazo de la silla de ruedas

Una vez hayas cortado por el perímetro, plegado por la flecha roja y pegado ambas caras, pliega por los lugares marcados como se muestra en la imagen.

1 2 3 4

5 6

Ruedas derecha e izquierda
vista interior
 (previamente pegadas por las dos caras como se indicó en las piezas 5 y 6)

4 **1 2 3**

Pega las piezas 1, 2 y 3 como se muestra en la imagen. Pega la pestaña inferior por debajo de la base de la silla y la pestaña superior al espaldar. (Haz lo mismo tanto con la pieza 2 como con la pieza 3).

Una vez hayas cortado por el perímetro las piezas 5 y 6 y pegado respectivamente ambas caras como se indicó, pega los extremos del eje en los espacios marcados al interior de las ruedas (con cuadros negros) como se muestra en la imagen. **Ahora debes terminar de armar a Nicolás** para que se siente en su silla de ruedas. Debes continuar el proceso de armado con la herramienta 5.





Instrucciones

1  Corta la vista frontal y posterior de Nicolás por el borde o perímetro.

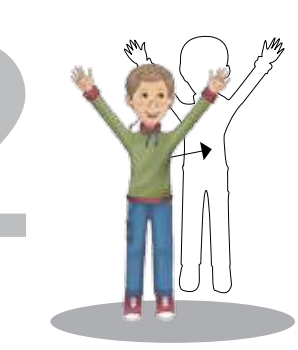
Tener presente la utilidad de las flechas que indican un pliegue. La flecha negra → implica un pliegue de construcción para hacer que Nicolás tenga articulaciones y se pueda sentar en su silla de ruedas previamente armada en la herramienta 4.

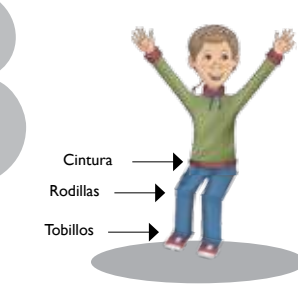
2  Pega ambas caras, vista frontal y posterior.

3  Pliega en los lugares demarcados por la flechas negras para formar las articulaciones de la cintura, rodillas y tobillos.

4  Si crees pertinente asegura con cinta a Nicolás (herramienta 5) a su silla (herramienta 4) para evitar se caiga durante la actividad.



Recorrido de nuestro módulo

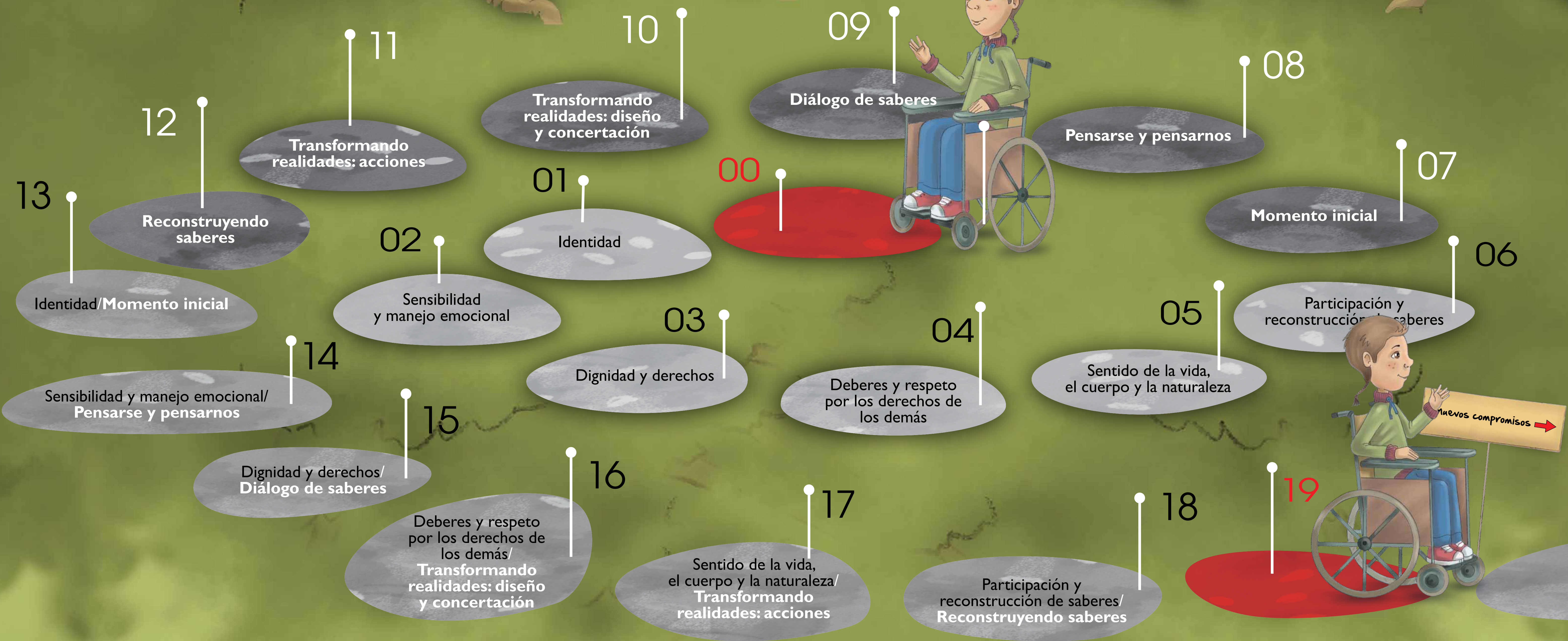



Características de Nicolás

Nombre: _____ Curso: _____ Colegio: _____

Fecha: _____ Jornada: _____ Persona mediadora: _____

Escribe aquí las características de Nicolás

Escribe aquí las características de Nicolás



Educación

para la ciudadanía y la convivencia

Herramientas Ciclo Tres



ALCALDÍA MAYOR
DE BOGOTÁ D.C.

BOGOTÁ
HUMANA